

INSTRUCȚIUNI DE MONTAJ ȘI UTILIZARE PENTRU

*CĂZILE HAITI WG9020, WG9021, WG9022, WG9023, SAMOA
WG9024, WG9025, WG9026, WG9027, MALON WG9028,
WG9029*



Se pot modifica oricând execuția efectivă și dispunerea duzelor, întrerupătoarele, ... și chiar și numărul acestora!!

Varianta din 03/2008

S A N  **TECHNIK**[®]
INTERNATIONAL

CUPRINS

<u>INSTRUCȚIUNI DE MONTAJ ȘI UTILIZARE</u>	<u>PAG.</u>
<u>Desene tehnice</u>	<u>2-3</u>
<u>Detalii privind dotarea</u>	<u>4</u>
<u>Instrucțiuni de montaj</u>	<u>4</u>
<u>1) Instrucțiuni generale</u>	<u>4</u>
<u>2) Utilizarea</u>	<u>5</u>
<u>CONDITII DE INSTALARE, ÎNTRETINERE, GARANTIE, SECURITATE ȘI UTILIZARE</u>	
<u>1) Date tehnice</u>	<u>5</u>
<u>2) Instalația electronică</u>	<u>5</u>
<u>3) Instalația de apă</u>	<u>5</u>
<u>4) Evacuare apă</u>	<u>5</u>
<u>5) Protecția împotriva zgomotelor</u>	<u>5</u>
<u>6) Instrucțiune</u>	<u>5</u>
<u>7) Curățarea și întreținerea</u>	<u>6</u>
<u>8) Condiții de garanție</u>	<u>6</u>
<u>9) Instrucțiuni de securitate</u>	<u>7</u>

IMPORTANT: Prezentele instrucțiuni de montaj și utilizare conțin informații importante referitoare la MĂSURILE DE SIGURANȚĂ care trebuie luate în vederea instalării și punerii în funcțiune. De aceea este absolut necesar ca acestea să fie citite de către instalator și utilizator înainte de efectuarea montajului și punerii în funcțiune.

WG9020 + WG9021: 160 x 160 x 66 cm

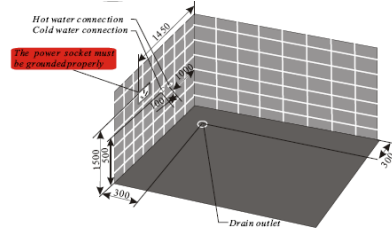
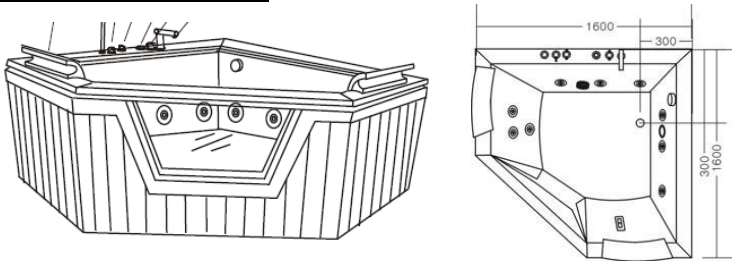

WG9022 + WG9023: 160 x 160 x 66 cm

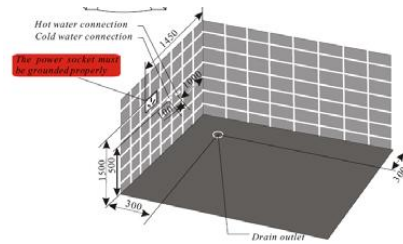
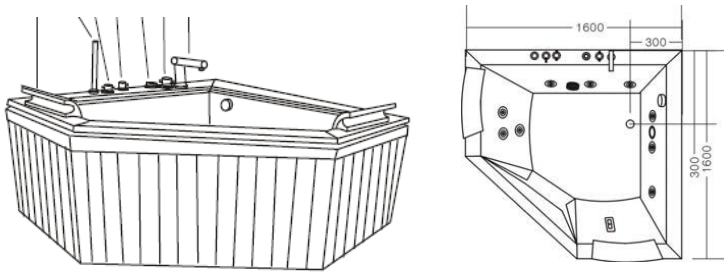

WG9024 + WG9025: 180 x 90 x 66 cm

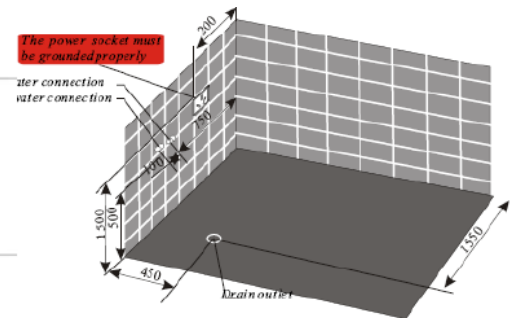
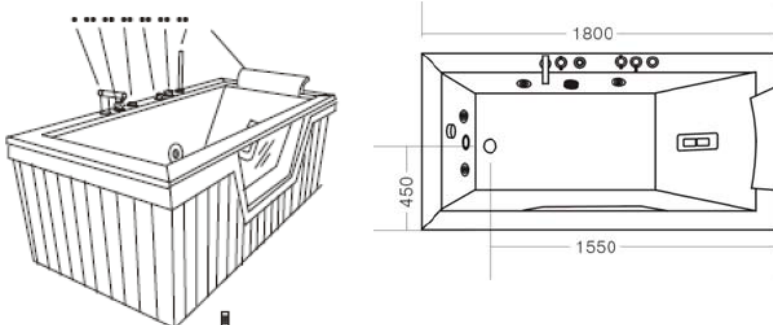

WG9026 + WG9027: 180 x 90 x 66 cm

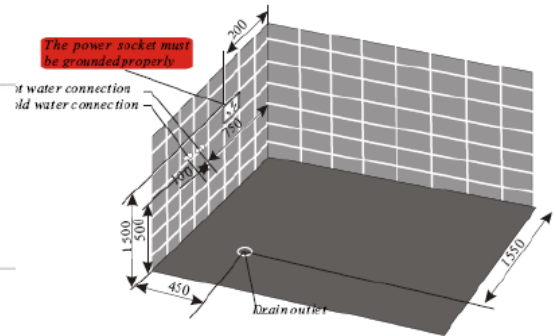
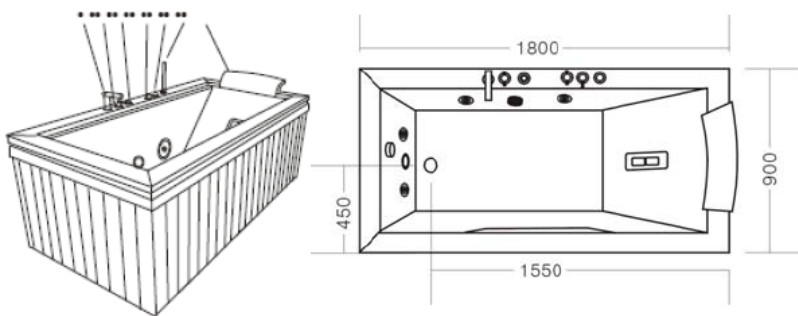

WG9028 + WG9029: 180 x 150 x 66

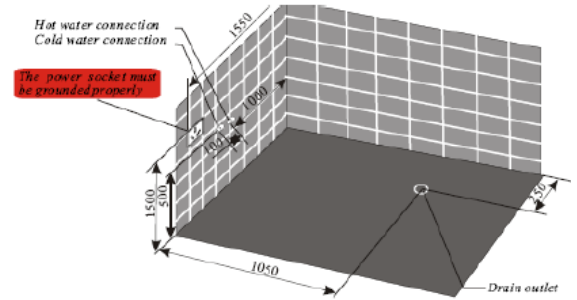
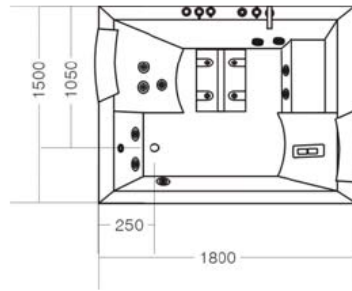
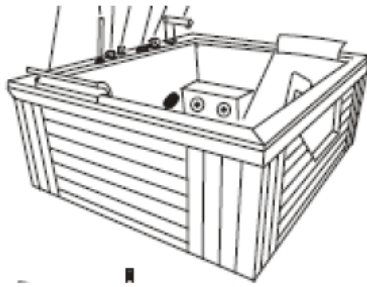

DOTARE Căzi Whirlpool WGxxxx

Nr. articol	WG9020	WG9021	WG9022	WG9023	WG9024	WG9025	WG9026	WG9027	WG9028	WG9029
Lumină	x	x	x	x	x	x	x	x	x	X
Reazăm cap	x	x	x	x	x	x	x	x	x	x
Duș de mână	X	X	X	X	X	X	X	X	X	X
Armătură	x	x	x	x	x	x	x	x	x	x
Duze masaj spate	x	x	x	x	x	x	x	x	x	x
Duze laterale	x	x	x	x	x	x	x	x	x	x
Duză specială pentru masaj spate	x	x	x	x	x	x	x	x	x	x
Cadă de baie pent colț 2 persoane	x	x	x	x						
Cadă pentru 1 persoană					x	x	x	x		
Cadă pentru 2 persoane									x	x

INSTRUCȚIUNI DE MONTAJ PENTRU CĂZILE WG9020, WG9021, WG9022, WG9023, WG9024, WG9025, WG9026, WG9027, WG9028, WG9029

(Varianta 03/2008, ne păstrăm dreptul de a face modificări tehnice)

1) INSTRUCȚIUNI GENERALE:

1.1.) Înainte de montare se vor mai verifica încă o dată cu atenție toate elementele, pentru a vedea dacă nu prezintă deteriorări cauzate de transport sau alte defecțiuni. Reclamațiile ulterioare sunt excluse (acest lucru este valabil și în ceea ce privește sticla spartă).

1.2.) Montajul se va realiza doar de către firma SANOTECHNIK sau de către firme autorizate în acest sens (ex. instalatori), în caz contrar se anulează garanția. Vezi și instrucțiunile privind racordarea la apă și energie electrică.

1.3.) Se vor respecta instrucțiunile de montaj anexate. Apoi se va verifica etanșeitățile și fixarea tuturor șuruburilor, clemelor pentru furtunuri, elementelor de prindere cablu etc. Este posibil ca în timpul transportului unele dintre acestea să se fi relaxat.

1.4.) Înainte de a se monta definitiv cada Whirlpool pe locație, trebuie să se mai efectueze o dată un test de funcționare!

1.5.) Instrucțiuni importante:

- Nu activați niciodată funcția masaj dacă nivelul apei nu acoperă duzele.
- Pompa trebuie să fie adecvată.
- Nu utilizați niciodată detergenți acizi sau alcalini.
- Nu scoateți niciodată capacul atunci când pompa este în funcțiune.

1.6.) Fiecare cadă de baie se montează, racordează, testează și reambalează la fabrică, pentru a i se face testele.

Atenție: În timpul transportului, montajului respectiv la modificarea poziției căzii nu prindeți, ridicați, etc. niciodată cada de capacul superior al ferestrei de sticlă.

2) INSTRUCȚIUNI DE UTILIZARE

- 1) Umpleți cada cu apă având grijă ca nivelul apei să depășească nivelul duzelor. Puneți în funcțiune cada Whirlpool.
- 2) Apăsăți butonul de activare a funcției de masaj.
- 3) Puteți regla diferitele funcții ale dușului de mână prin rotirea capului dușului.
- 4) Dacă apăsați din nou butonul de activare a funcției de masaj, se oprește pompa.

CONDITII DE INSTALARE, ÎNTREȚINERE, GARANȚIE, SECURITATE ȘI UTILIZARE

1. Date tehnice

Racord **220 V / 50 Hz**, 750 W pompă Whirlpool, presiune apă **1-3 bari**.

2. INSTALATIA ELECTRONICĂ:

Racordul electronic este permis să se realizeze doar de către o firmă de instalații electronice care a concesionat acest drept de la autorități. Se vor respecta cu strictețe prescripțiile de instalare ale întreprinderilor locale de alimentare cu energie electrică, precum și prevederile DIN57100 respectiv VDE0100 Partea 701.

Alimentarea (conductori metalici H05VV-f3G2,5 YMM-J 3x2,5mm² până la 3500 Watt) trebuie să se realizeze printr-un întrerupător cu protecție împotriva curentilor vagabonzi (minim 25 A 230/400 V ~ tensiune de declanșare I = 0.03 A) și să fie asigurată de un automat de siguranță I N = 16 A sau 25 A Tip U (în Austria : I N =13 A sau 16 A tip C). Circuitul electric trebuie de asemenea să poată fi întrerupt cu ajutorul unui întrerupător cu minim 3 mm deschidere de contact. (Trebuie să fie dispus în zona de protecție 3) Conductorul de echilibrare potențial (minim 4 mm² cupru) se va racorda pe poziția prevăzută pentru el. Schema de conexiuni este anexată.

3. INSTALATIA DE APĂ: Racordarea se va efectua doar de către o firmă de instalații acreditată în acest sens. Se vor respecta cu strictețe instrucțiunile de instalare ale întreprinderii locale de alimentare cu apă, precum și prevederile DIN 1988. Pentru racordul de eliminare a apei uzate se va prevedea un dop pentru evitarea pătrunderii mirosului. În cazul căzilor cu umplere integrată trebuie să se prevadă suplimentar un furtun de racordare flexibil pentru efectuarea racordului la apă. Acest conductor trebuie să fie asigurat cu ajutorul unui element de întrerupere țevă de tip constructiv A2 conform DIN 1988. Racordurile trebuie să fie flexibile, astfel încât să se poată realiza oricând fără probleme lucrările de întreținere și service.

Temperatura apei care curge prin armături și duș nu are voie să depășească 60°C.

ATENȚE: A nu se utiliza elemente fixe de îmbinare țevi între cada Whirlpool și conductorii de apă – pericol de rupere!!!

4. EVACUAREA APEI: (din construcție) ø 40 mm (ø 50 mm)

Între sifon și racordul la canal trebuie să se plaseze o piesă intermediară flexibilă detașabilă (de 50 cm), astfel încât cada să se poată deplasa atunci când se execută lucrările de întreținere și reparații.

5. PROTECTIA ÎMPOTRIVA ZGOMOTELOR:

Conform DIN4109, instalația Whirlpool trebuie să fie protejată împotriva zgomotelor. Între cadă și perete se va monta o bandă de amortizare și protejare împotriva zgomotelor, astfel încât cada să nu poată intra în contact cu zidăria.

6. INSTRUCȚIUNE:

Înainte de montarea completă sau de îmbrăcarea completă a căzii, este necesar ca, pe lângă verificarea electrică, să se mai realizeze și o probă de etanșeitate: în acest sens se va umple cada cu apă și se va lăsa să stea 1 oră. Apoi porniți pompa cca. 15 minute. Atunci se pot observa eventualele neetanșeități rezultate în urma transportului sau montajului.

7. CURĂȚAREA ȘI ÎNGRIJIREA:

Fiecare cadă Whirlpool trebuie să se dezinfecteze!

Curățarea căzii trebuie să se efectueze cu o lavetă moale sau cu un burete și cu un detergent fin. Nu utilizați prafuri de curățat, solvenți sau soluții de îndepărtat calcarul. Curățați cada Whirlpool după cum urmează: Umpleți cada cu apă și adăugați un detergent fin, care nu face spumă - se recomandă în acest sens DEZINFECTANTUL SANOTECHNIK/KOLLER, în caz contrar nu se acordă garanție – apoi porniți pompa pentru cca. 10 minute. Lăsați să stea cam 1 oră, apoi porniți din nou pompa timp de 10 minute! Apoi lăsați să se scurgă apa și clătiți sistemul cu apă curată. Acest procedeu se va relua mereu, după utilizare! A nu se utiliza uleiuri de baie și alte substanțe asemănătoare (ex. uleiuri eterice, nămol etc.)

ATENȚIE! – ATENȚIE! – ATENȚIE!

Dacă se zidește cada, trebuie să aveți grijă să fie suficient de bine alimentată cu aer. Aveți grijă și la apa care se împoașcă. Conductorii țevi, cablurile sau părțile componente ale pompei nu au voie să atingă zidul. Dacă s-ar întâmpla asta, nu s-ar putea asigura securitatea! Utilizați pentru etanșarea îmbinărilor dintre plăcile de gresie și faianță doar mijloace adecvate din silicon. Cada Whirlpool trebuie să se monteze mereu în așa fel, încât să se poată demonta fără să se deterioreze gresia, faianța sau alte elemente (chiar dacă pentru efectuarea reparațiilor trebuie să se demonteze cada).

Măsurile prezentate mai sus pot fi de prisos, dacă se utilizează o cămașă de montare SANOTECHNIK originală!

Înainte de montarea fixă, se va mai verifica o dată cu atenție cada Whirlpool și componentele montate, pentru a vedea dacă nu prezintă defecțiuni vizibile. Același lucru este valabil pentru suprafețele căzilor de baie acrilice. Apoi se va efectua neapărat o probă de funcționare. Garniturile de evacuare și de preaplin etc. trebuie să fie mereu accesibile, în caz contrar se vor taxa reparațiile care în mod normal s-ar fi efectuat în contul garanției.

8. PREVEDERI PRIVIND GARANȚIA:

Perioada de garanție este cea legală și se scurge începând de la data achiziției. Această dată trebuie să se demonstreze pe baza unui bon de casă sau a unei dovezi de efectuare a plății care trebuie să conțină numele comerciantului și data vânzării.

Servicii clienți pentru zona Austria: Doar serviciile menționate în scris vor fi executate, respectiv preluate în contul garanțiilor, cu condiția ca serviciului clienți să-i parvină o informare scrisă care să conțină și documentul de achiziție verificabil (bonul de casă, ...).

Garanția se referă la repararea și înlocuirea elementelor constructive ale aparatului, care trebuie să fie recunoscute de către firma SANOTECHNIK. Taxa de intervenție va fi suportată de client și va fi achitată direct serviciului clienți. Excluse sunt costurile de montare - demontare, precum și toate celelalte costuri care rezultă. Zgomotele de funcționare nu sunt considerate motive de reclamație.

Neacoperite de garanție sunt componentele defecte, a căror defectare a fost provocată de neglijența utilizatorului, utilizarea neadecvată, uzura cauzată de utilizarea căzii, instalarea defectuoasă, executarea de lucrări de întreținere de către personal neautorizat, deteriorări cauzate de transport, ca de ex. defectarea siguranțelor, filtrelor, pompelor, elementelor decorative etc. Garanția nu acoperă nici defectele care nu sunt defecte de fabricație, ca de exemplu defectele care se înregistrează datorită variațiilor de tensiune, fulgerelor, electrolizei, coroziunii și în general toate defectele cauzate de structura apei și de alimentarea electrică și hidraulică.

Producătorul nu-și asumă niciun fel de responsabilitate directă sau indirectă pentru vătămrile de persoane sau daunele materiale cauzate de nerespectarea instrucțiunilor de utilizare.

Producătorul nu acordă garanție pentru daunele indirecte, de exemplu pentru defecțiuni care rezultă din utilizarea greșită.

Pentru reparațiile care se efectuează după scurgerea perioadei de garanție piesele înlocuite, munca și costurile de transport vor fi facturate – la tarifele legal valabile. Puteți afla de la Serviciul clienți valoarea actuală a acestor speze.

9. INSTRUCȚIUNI DE SECURITATE:

Copiii și persoanele cu handicap nu au voie să utilizeze cada Whirlpool dacă nu sunt supravegheați. Persoanele cu păr lung trebuie să poarte casă pentru păr, pentru a evita pătrunderea firelor de păr în conducta de aspirație a pompei. → PERICOL DE ÎNEC!

La partea inferioară a îmbrăcăminții căzii Whirlpool trebuie să se lase o deschidere de siguranță, conform prevederilor TÜV, pentru ca în cazul în care se defectează conductorii de apă, aceasta să se poată scurge vizibil. Deschiderea de siguranță trebuie să se facă la 2 cm sub aparatele electrice. Aceasta se poate bloca cu un grătar de aerisire. Dacă montajul se realizează suficient de adânc, se poate utiliza și o ramă de gresie din PVC prevăzută cu grătar de aerisire.

Clienții trebuie să monteze în așa fel cada de baie Whirlpool, încât să se poată efectua întotdeauna cu ușurință lucrările de întreținere sau reparații la componentele tehnice ale căzii, ca de pildă la pompe, întrerupătoare, armături etc., fără să se deterioreze gresia!

Cada Whirlpool se va monta doar într-un spațiu complet faianțat și cu podea de gresie, care trebuie neapărat să aibă sifon în pardoseală.

SANOTECHNIK Handelsges.m.b.H.& Co.KG
A-2752 Wöllersdorf, Industriestraße 5
Tel: +43 2622 / 421 93 Fax: +43 2622 / 421 93 6
www.sanotechnik.at e-mail: office@sanotechnik.com

Technische Änderungen vorbehalten
03/2008

Sanotechnik RUMÄNIEN S.R.L. RUMÄNIEN Sos. Bucuresti-Ploiesti DN 1 RO-077167 Zona Snagov Tel.: +40 21 266 13 44 Fax: +40 21 266 13 43 office@sanotechnik.ro www.sanotechnik.ro	SANOTECHNIK d.o.o SLOVENIJA Stritarjeva ulica 24 SI-2000 Maribor Tel.: +386 2/421 33 50 Fax: +386 2/421 33 58 info@sanotechnik.si www.sanotechnik.si	SANOTECHNIK Hungária Kft. HUNGARY Nagytétényi út 112 H-1222 Budapest Tel.: +36 1/424 06 70 Fax: +36 1/424 06 79 info@sanotechnik.hu www.sanotechnik.hu	SAN-TECHNIK s.r.o. TSCHECHIEN Nový Šaldorf 167 CZ-671 81 Nový Šaldorf Tel.: +420/515 227 983 Fax: +420/515 227 141 info@sanotechnik.cz www.sanotechnik.cz	SANOTECHNIK Maurod SLOWAKEI Sládkovičova 69 SK-953 01 Zlaté Moravce Tel.: +421/376 426 245 Fax : +421/376 426 246 maurod@maurod.sk www.sanotechnik.sk	FORMATIC Ltd. BULGARIA 3, Georgi Benev St. BG-4003 Plovdiv P.O. BOX 85 Tel.: +359 32/9611 01 Fax: +359 32/9611 02 dimana_pappas@mail.bg
---	--	--	---	--	---

S A N  T E C H N I K®
INTERNATIONAL