

CH, JP

Instructiuni de instalare

RO



CUPRINS

	Pagina
1. Domeniul de utilizare	67
2. Funcționarea	67
3. Instalarea	67
3.1 Asamblarea	67
3.2 Amplasare	67
3.3 Țevile	67
3.4 Amorsarea	67
3.5 Legăturile electrice	67
4. Reglarea	68
4.1 Calculul presiunilor de pornire și oprire	68
4.2 Reglarea presiunii de preîncărcare a rezervorului	68
4.3 Reglarea presostatului	68
5. Exploatare și întreținere	69
5.1 Verificarea presiunii de preîncărcare a rezervorului	69
5.2 Protecția împotriva înghețului	69
6. Date tehnice și condiții de operare	69
7. Scoatere din uz	69



Aceste instrucțiuni se referă la reglarea instalațiilor de ridicarea presiunii. Faceți referire la "Instrucțiuni de instalare și utilizare" la pompele în cauză.

1. Domeniul de utilizare

Grupurile de suprapresiune (hidrofoarele) cu pompe de tip CH sau JP se folosesc pentru pomparea și ridicarea presiunii în instalațiile casnice.

2. Funcționarea

Hidroforul pornește și se oprește printr-un presostat. Când apare consum de apă în sistem, aceasta va fi furnizată pentru început din recipient, fig. 1.

Fig. 1

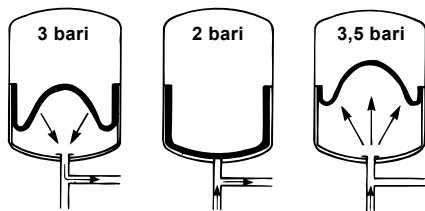

Când în acesta presiunea va scădea la valoarea prereglată minimă a presostatului, în acest moment va porni pompa.

Când consumul se întrerupe, pompa va funcționa până când în rezervorul cu membrană presiunea ajunge la presiunea maximă prereglată.

3. Instalarea

3.1 Asamblarea

Hidroforul va trebui să fie instalat conform cu figurile de la paginile 84 pînă la 87, componentele fiind asamblate în ordinea numerelor. Poziția 5 de la pagina 85 și poziția 2 de la pagina 87 nu sînt montate în hidrofoarele care sunt livrate gata montate.

Notă: Firele trebuie să fie învelite în bandă sau fir tors. Garnitura va trebui montată între furtun și rezervor.

3.2 Amplasare

Hidroforul trebuie montat și conectat în concordanță cu reglementările locale.

Motorul hidroforului nu trebuie să fie acoperit pentru ca un debit corespunzător de aer rece să poată ajunge la ventilatorul motorului.

3.3 Țevile

Țevile vor avea dimensiunile adecvate.

Notă: Dacă setul nu are supapă de reținere, va trebui să montați una pe conducta de aspirație a pompei.

3.4 Amorsarea

Înainte de pornire, pompa trebuie umplută cu lichid. A se vedea capitolul respectiv din Instrucțiuni și montaj ale pompei.

3.5 Legăturile electrice

Legăturile electrice trebuie făcute în concordanță cu normele locale.



Nu se vor face conectări în cutia de borne pînă când tensiunea electrică nu este oprită.

Tensiunea și frecvența de lucru sunt marcate pe plăcuța de identitate. Vă rugăm să vă asigurați că pompa se potrivește cu rețeaua electrică la care va fi alimentată.

Motoarele care se alimentează la 1 x 110/220 V și 60 Hz, **nu au** încorporată protecție la suprasarcină și trebuie să fie conectate cu un starter de pornire adecvat.

Alte motoare care se alimentează la 220 V și care au încorporată protecție la suprasarcină nu mai au nevoie de o protecție suplimentară a motorului.

Motoarele trifazate trebuie să fie conectate la un starter de pornire adecvat.

Dacă alte pompe decât cele Grundfos sînt folosite trebuie verificat curentul nominal măsurat la motor să nu depășească curentul nominal suportat de presostat.

Legăturile electrice trebuie să fie în concordanță cu diagramele de la paginile 89 și 90.



Dacă instalația are un cablu de alimentare fără ștecher, trebuie neapărat echipată cu un cablu de alimentare cu ștecher sau cu un conector care să aibă o distanță de minimum 3 mm între poli. Conectorul trebuie să reziste la utilizări frecvente.

4. Reglarea

Seturile livrate complet au următoarele prereglaje:

Tip	Prezervor	Ppornire	Poprire
CH 2-30	1,3 bari	1,5 bari	2,5 bari
CH 4-30	1,0 bari	1,1 bari	2,2 bari
CH 4-40	2,0 bari	2,2 bari	3,2 bari
Alte seturi cu CH sau JP	2,0 bari	2,2 bari	3,3 bari

4.1 Calculul presiunilor de pornire și oprire

Presiunea de pornire este suma următoarelor:

- presiunea minimă necesară în cel mai înalt punct consumator
- presiunea necesară ridicării apei la cel mai înalt punct consumator
- pierderile de sarcină în conducte.

Presiunea de oprire recomandată este: presiunea de pornire + 1,0-1,5 bari.

Notă: Presiunea de oprire **nu trebuie** să depășească presiunea maximă pe aspirație a pompei.

În cazul pompelor JP fără o presiune pe aspirație (care nu funcționează înecat) nu este recomandat să se monteze valva pentru ejector. Dacă totuși se montează valva **trebuie** să fie în poziția 1.

Dacă pompa JP este folosită ca un booster (pompa de ridicare a presiunii) valva ejectorului poate fi întoarsă în orice poziție.

Dacă pompa nu se oprește când nu mai este consum de apă, se întoarce valva ejectorului spre o poziție mai joasă.

4.2 Reglarea presiunii de preîncărcare a rezervorului

După determinarea presiunii de pornire se poate calcula presiunea necesară de preîncărcare, care este 90% din aceasta.

Când reglați sau verificați presiunea de preîncărcare, asigurați-vă că nu se exercită presiune din rețea asupra diafragmei.

Notă: Reglajul presostatului necesită reglajul presiunii de preîncărcare în prealabil.

A se vedea instrucțiunile de instalare și utilizare a rezervorului cu membrană.

4.3 Reglarea presostatului



Pentru evitarea șocurilor electrice, agregatul de ridicare a presiunii va fi deconectat de la rețea înainte de scoterea capacului presostatului.

Când presostatul a ajuns la presiunea de oprire (și a deconectat motorul), intrarea în presostat rămâne totuși sub tensiune. Pentru evitarea oricărui risc alimentare electrică trebuie întreruptă.

Nu se va admite în nici un caz ca presiunea de oprire să fie reglată la o valoare superioară presiunii maxime de lucru a pompei și rezervorului.

Îndepărtați capacul presostatului pentru a ajunge la șuruburile de reglare, a se vedea fig. 2.

Fig. 2

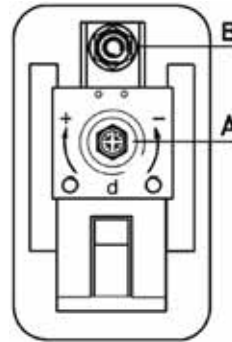

TM01 6914 3799

Reglați	pentru a
A	schimba domeniul de presiune diferențială.
B	lărgi/îngusta domeniul presiunii diferențiale.

Dacă se dorește o altă setare a presostatului, se procedează astfel:

Setarea presiunii de pornire:

1. Rotiți șurubul B în sensul acelor de ceasornic pentru a reduce presiunea de pornire. Rotiți șurubul B invers acelor de ceasornic pentru a crește presiunea de pornire. Domeniul presiunii diferențiale se mărește sau se micșorează în consecință.
2. Porniți pompa și verificați prin citirea manometrului dacă s-au obținut presiunile de pornire și oprire dorite.

Setarea presiunii de oprire:

1. Rotiți șurubul A în sensul acelor de ceasornic pentru a crește presiunea de oprire.
Rotiți șurubul A invers acelor de ceasornic pentru a reduce presiunea de pornire.
Domeniul presiunii diferențiale rămâne neschimbat.
2. Porniți pompa și verificați prin citirea manometrului dacă s-au obținut presiunile de pornire și oprire dorite.

Repețați procedura până când s-au obținut presiunile corecte de oprire și pornire.

Notă: Capacul trebuie echipat la presostat ori de câte ori alimentarea electrică este cuplată.

Variațiile de presiune din sistem pot fi reduse prin reducerea presiunii diferențiale la o valoare minimă. Setati presiunea diferențială cu ajutorul șurubului B, a se vedea fig. 2.

5. Exploatare și întreținere

Înainte de pornire, sistemul trebuie spălat cu jet de apă curată și apoi golit pentru a înlătura eventualele impurități.



Dacă temperatura lichidului depășește +68°C, setul booster trebuie răcit înainte de orice operație de întreținere.

Măsuri de precauție trebuie luate pentru ca persoanele să nu poată intra în contact cu setul booster în timpul funcționării, de exemplu prin instalarea unei balustrade.

5.1 Verificarea presiunii de preîncărcare a rezervorului

Pentru a asigura o funcționare corectă și stabilă, inclusiv nr.de poniri/nr.de opriri pe oră, presiunea de preîncărcare a rezervorului cu diafragmă trebuie verificată periodic (cel puțin o dată pe an). Această se poate verifica, de exemplu, cu un manometru auto.

5.2 Protecția împotriva înghețului

Dacă există pericol de îngheț, rezervorul și pompa trebuie golite.

6. Date tehnice și condiții de operare

Tensiune de alimentare:

Vedeți paginile 89 și 90.

CH:

- 1 x 220-240 V –10%/+6%, 50 Hz, PE.
- 3 x 220-240 V –10%/+6%, 50 Hz, PE.
- 3 x 380-415 V –10%/+6%, 50 Hz, PE.
- 1 x 110 V –10%/+10%, 60 Hz, PE.
- 1 x 220 V –10%/+10%, 60 Hz, PE.

JP 5:

- 1 x 220-230 V –10%/+6%, 50 Hz, PE.
- 1 x 230-240 V –10%/+6%, 50 Hz, PE.
- 3 x 220-240 V –10%/+6%, 50 Hz, PE.
- 3 x 380-415 V –10%/+6%, 50 Hz, PE.

JP 6:

- 1 x 220-240 V –10%/+6%, 50 Hz, PE.
- 3 x 380-415 V –10%/+6%, 50 Hz, PE.
- 3 x 220-240 V –10%/+6%, 50 Hz, PE.

Clasă de protecție:

CH: IP 54.

JP: IP 44.

Nivel de zgomot:

Nivelul de zgomot al pompelor este mai scăzut decât valorile limită din Directivele Consiliului EC 98/37/EC referitor la mecanisme.

Presiunea maximă de lucru:

Rezervor cu membrană: vezi plăcuța de identificare.
Pompe JP: 6 bari.
Pompe CH: 10 bari.

Temperatura maximă a lichidului:

Rezervor cu membrană: vezi plăcuța de identificare.
Pompe JP: +40°C.
Pompe CH: +90°C.

Temperatura mediului ambiant:

max. +55°C.

7. Scoatere din uz

Produsul sau componentele pot fi scoase din uz în concordanță cu următoarele principii:

1. Folosiți rețeaua locală de recuperare a materialelor refolosibile.
2. În cazul în care o astfel de rețea nu există, sau nu poate ridica acest tip de materiale, vă rugăm returnați materialele la cel mai apropiat atelier Grundfos.

RO

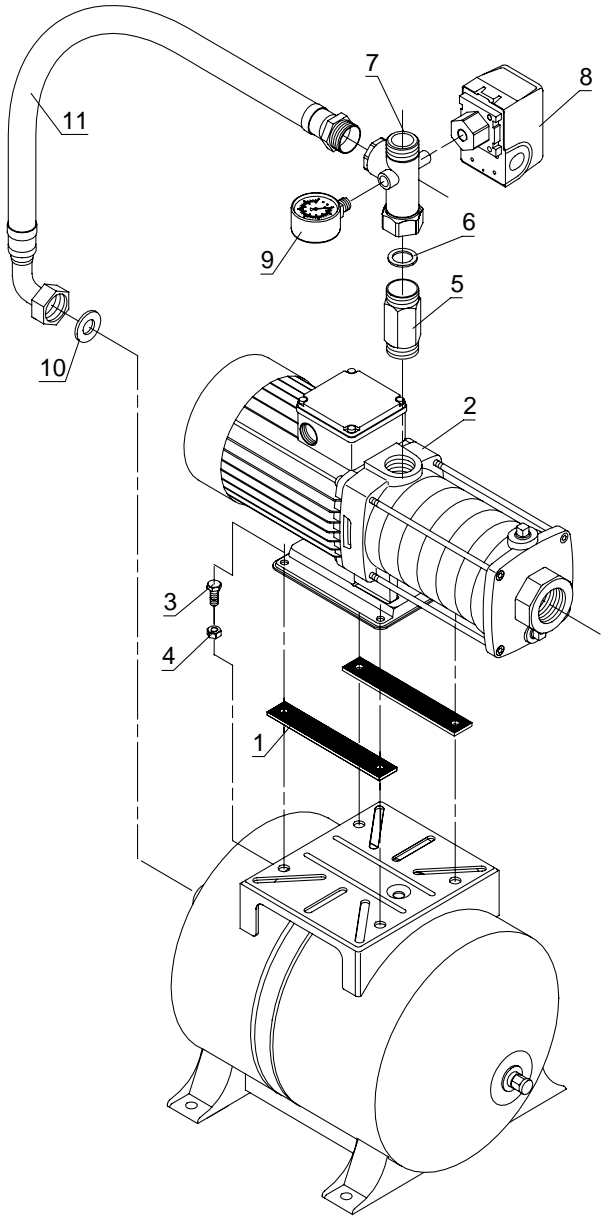

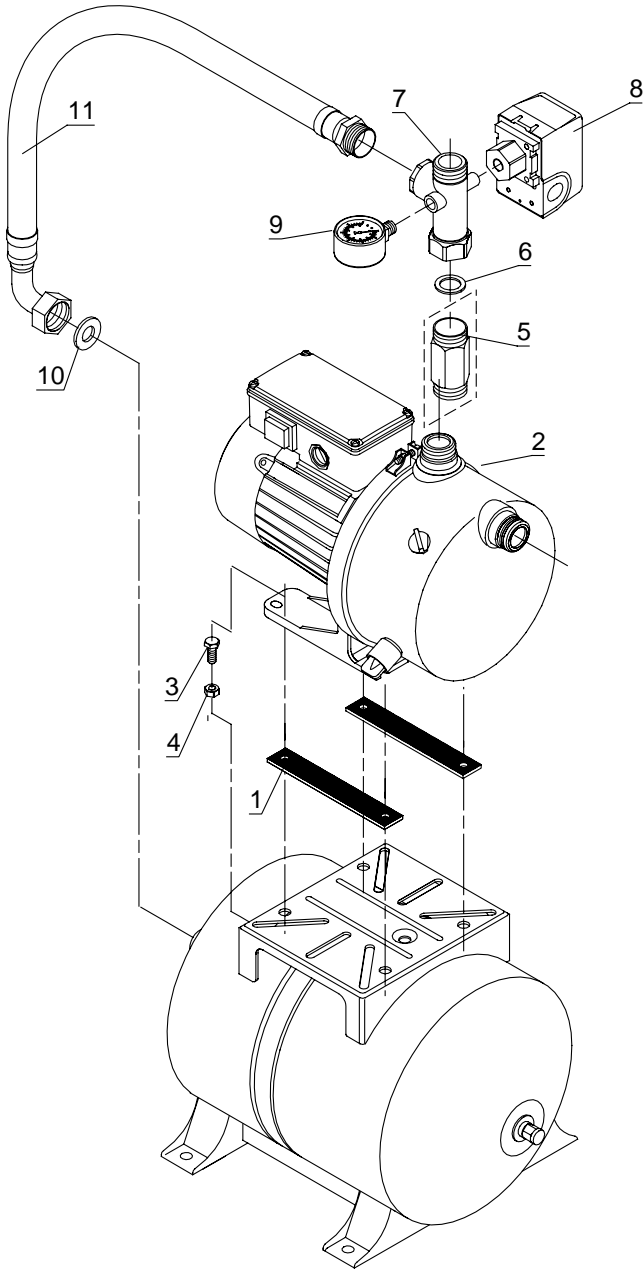

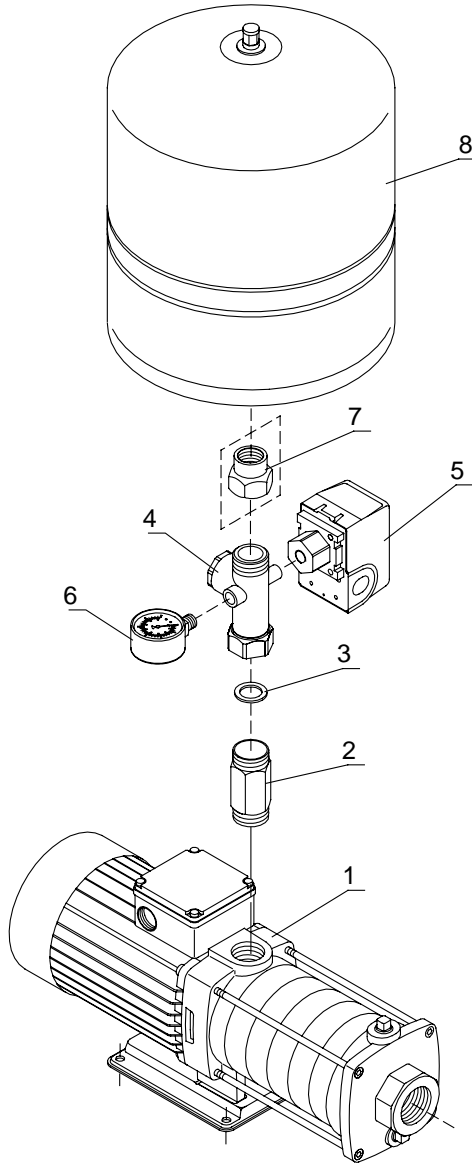

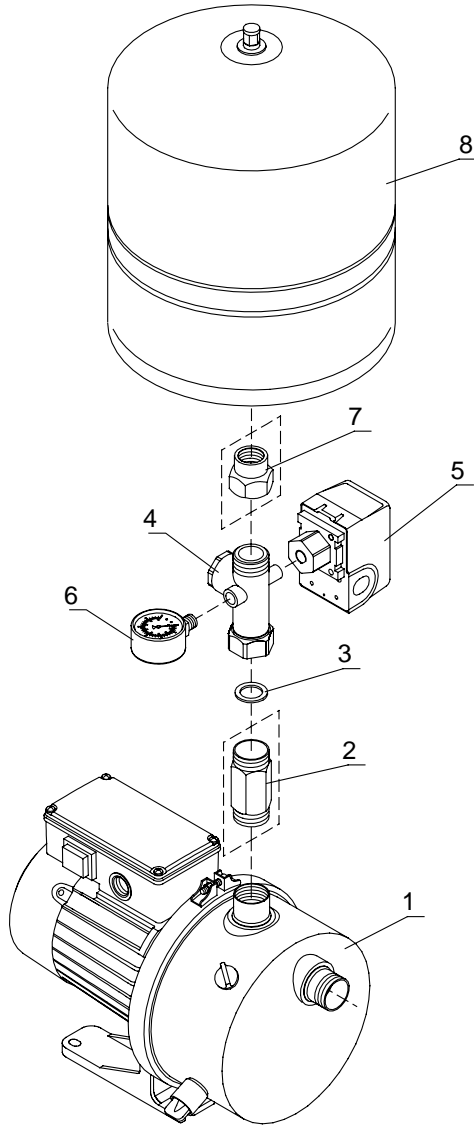

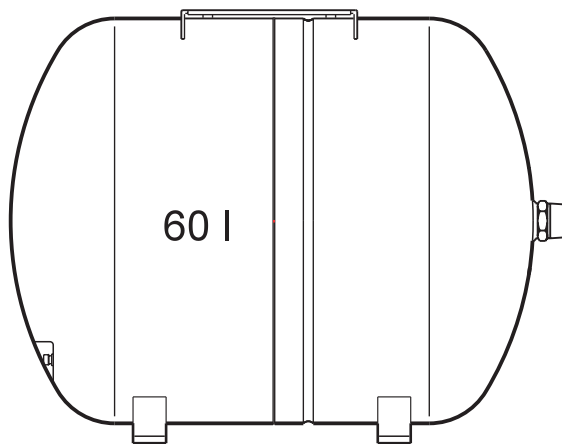
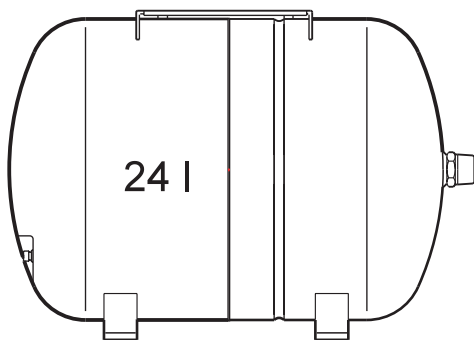

TM02 6039 0605

CH

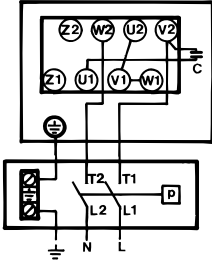

TM00 2829 0394

1 x 220 V, 60 Hz

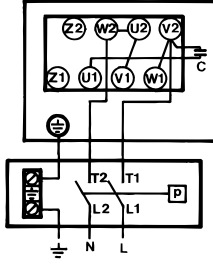

TM00 2830 0394

1 x 110 V, 60 Hz

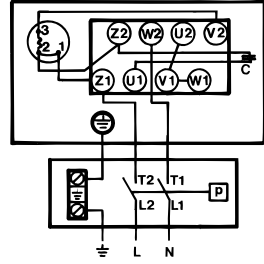

TM00 2831 0394

1 x 220 V, 60 Hz

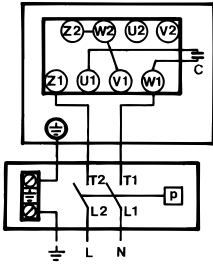

TM00 2832 0394

1 x 220-240 V, 50 Hz

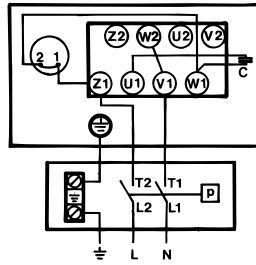

TM00 2833 0394

1 x 220-240 V, 50 Hz

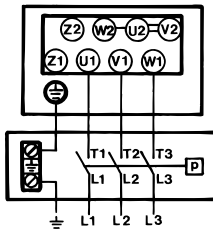

TM00 2834 0394

3 x 380-415 V, 50 Hz

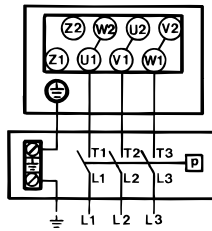

TM00 2835 0394

3 x 220-240 V, 50 Hz

JP 5

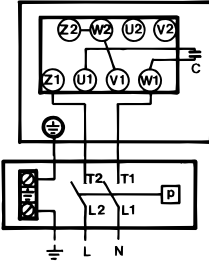

TM00 2836 0394

1 x 220-230 V, 50 Hz
1 x 230-240 V, 50 Hz

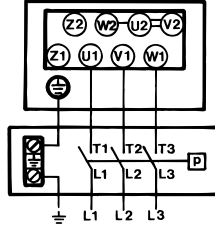

TM00 2834 0394

3 x 380-415 V, 50 Hz

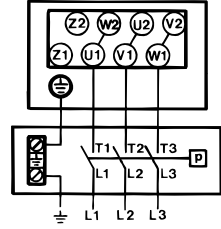

TM00 2835 0394

3 x 220-240 V, 50 Hz

JP 6

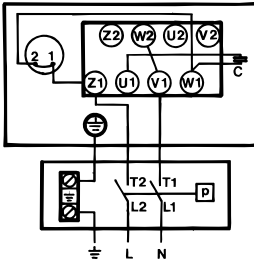

TM00 2833 0394

1 x 220-240 V, 50 Hz

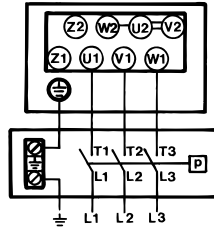

TM00 2834 0394

3 x 380-415 V, 50 Hz

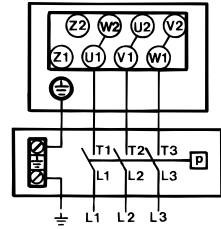

TM00 2835 0394

3 x 220-240 V, 50 Hz