

Montageanleitung – D
Mounting Instruction – E
Návod k montáži vany – CZ
Útmutató a kabin összeszereléséhez – HU
Instrucțiuni de montaj – RO
Navodlilo za monta o kadi – SLO
Uputi za upotrebu – HR
Návod na montáž sprchovej kabíny - SK



Symbolfoto

SANOTECHNIK Handelsgesellschaft m.b.H.
Industriestraße 5
A-2752 Wöllersdorf
Tel.: 0043/2622/421 93-0
Fax. 0043/2622/421 93-6
Email: office@sanotechnik.at
www.sanotechnik.com

Sanotechnik RUMĂNIEN S.R.L.
ROMANIA
Tancabesti, DN 1, KM 26,5
Com. Snagov, jud. Ilfov
Tel.: +40 21 350 13 43
Fax: +40 21 350 13 44
office@sanotechnik.ro
www.sanotechnik.com

SANOTECHNIK d.o.o
SLOVENIA
Stritarjeva ulica 24
SI-2000 Maribor
Tel.: +386 2/421 33 50
Fax: +386 2/421 33 58
info@sanotechnik.si
www.sanotechnik.com

SANOTECHNIK Hungária Kft.
HUNGARY
Nagytétényi út 112
H-1222 Budapest
Tel.: +36 1/424 06 70
Fax: +36 1/424 06 79
info@sanotechnik.hu
www.sanotechnik.com

SANOTECHNIK Maurod s.r.o.
SLOWAKIA+CZECHIA
Sládkovičova 69
SK-953 01 Zlaté Moravce
Tel.: +421/376 426 245
Fax : +421/376 426 246
maurod@maurod.sk
www.sanotechnik.com

FORMATIC Ltd.
BULGARIA
3, Georgi Benev St.
BG-4003 Plovdiv
P.O. BOX 85
Tel.: +359 32/9611 01
Fax: +359 32/9611 02
dimana_pappas@mail.com

SANOTECHNIK®

INTERNATIONAL

1_2009

Packliste – Packing list - A csomag tartalma – Seznam ČÁSTÍ BALENÍ - COMPONENTE – Lista sestavnih delov - Lista sastavnih djelova– Zoznam častí balenia

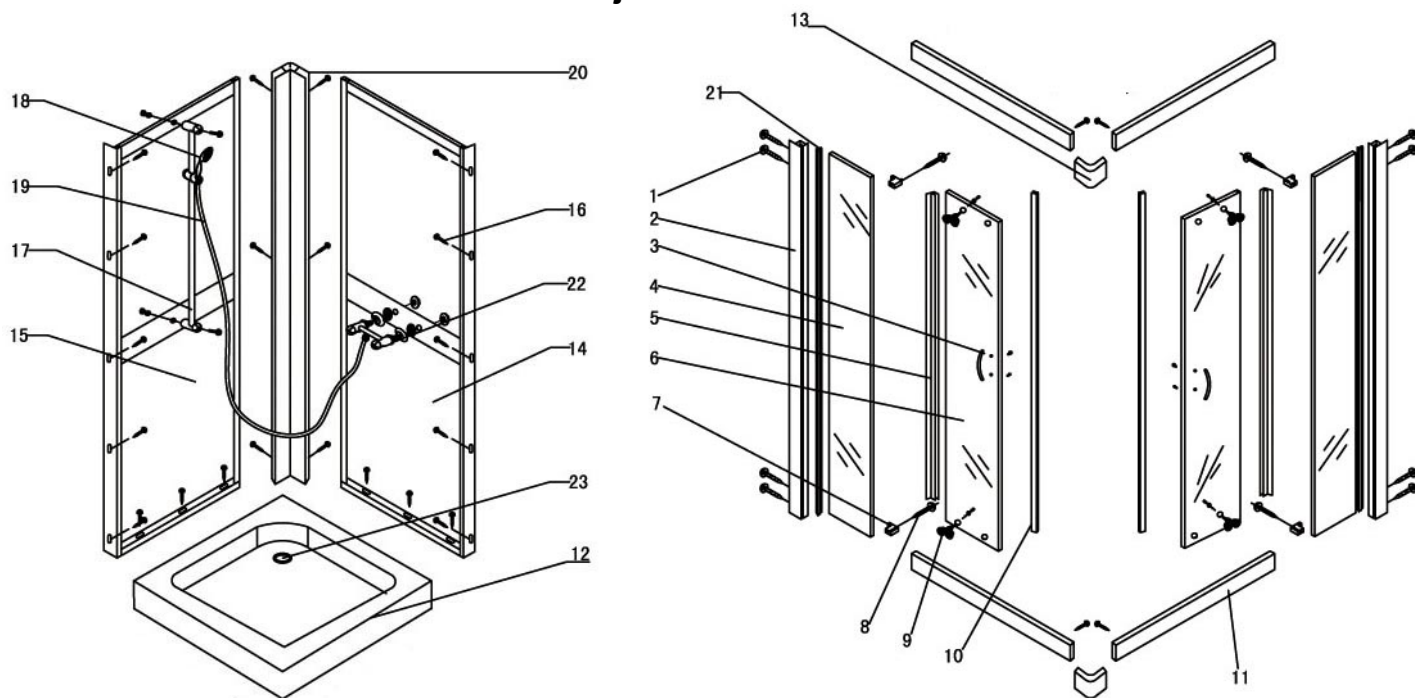

Packing 1		4,6,10,5,2
Packing 2		15,20,14
Packing 3		12,13,22,11,9,8,7,1,3,17,18,16,19,21,23

		Deutsch	English	Magyar	Czech	Romanian	Slovensko	Hrvatski	Slovensky
1	8	Befestigungs - schrauben	Connection screws	Rögzítőcsavar	spojovací šrouby	Suruburi de fixare	Vijaki za pritrdjevanje	Vijci za učvršćivanje	Spojovacie skrutky
2	2	Profile	Fixed profiles	Profil	spojovací lišta pro pevnou část koutu	Profile	Profili	Profil	Profil- spojovacia lišta pre pevnú časť kúti
3	2	Griffe	Pair of handels	Fogantyú	úchytky	Manere	Ročaji	Rukohvati	Úchytky
4	2	Glasfixteile	Fix doors	Fix üvegfal	pevná část koutu	Usa fixa	Stekleni fiksni panel	Stakleni fiksni panel	Pevná část kútu
5	2	Dichtungen	Anti-water plastic strips	Szigetelés	plastový těsnící pásek	Chedere	Tesnila	Brtvilo	Tesnenie - plastový tesniaci pásik
6	2	Schiebetüren	Sliding doors	Tolóajtó	posuvné dveře	Usi culisante	Drсна vrata	Klizna vrata	Posuvné dvere
7	4	Plastikhalter	Plastics	Műanyag tartóelem	tartó	Element fixare plastic	držalo	ák	Plastové držiaky
8	4	Schrauben	Fix screws	Csavar	spojovací šrouby	Capace ornament	Vijaki	Vijci	Spojovacie skrutky
9	8	Rollen	Sliding wheel	Görgő	kločka	Role	Kolesca	Kotačići	Koliečka
10	2	Magnetdichtung	Magnetic strip	Mágnescsík	magnetické lišty	Garnitură magnetică	Magnet. tesnilo	Magnet. Tesnilo	Magnetické tesnenie
11	2	Schienen	Bend rails	Vezetősín	pojezdový profil	Șine	Vodila	Vodeći profil	Lišty
12	1	Brausetasse	Shower tray	Zuhanytálca	sprchová vanička	Cadita dus	tuš kad	tuš kada	Sprchová vanička
13	2	Eckverbindung	connector	Sarokelem	rohový spoj	IMBINARE COLT	Kotni profil	Kutni profil	Rohový spoj
14	1	Rückwand	Left wall	Bal oldali hátfal	zadní stěna	Parte fixa spate	hrbtни panel	zadnja panel	Zadná stena
15	26	Rückwand	Right wall	Jobb oldali hátfal	zadní stěna	Parte fixa spate	hrbtни panel	zadnja panel	Zadná stena

16	1	Befestigungs - schrauben	Connection screws	Rögzítőcsavar	spojovací šrouby	Suruburi de fixare	Vijaki za pritrdjevanje	Vijci za učvrščivanje	Spojovacie skrutky
17	1	Brausestange	Sliding bar	Zuhany sín	Držák sprchy	BARA DUS	Vodilo za prho	Klizna šipka	Prajem pekný deň
18	1	Kopfbrause	Head shower	Fejzuhany	sprcha hlavy	Dispensor fix	naglavni tuš	tuš iznad glave	Stropná sprcha
19	1	Brauseschlauch	Shower hose	Zuhanygégecső	sprchová hadice	Furtun dus	tuš cev	tuš cijev	Sprchovacia hadica
20	2	Profile	connecting profiles	Profil	spojovací lišta pro pevnou část koutu	Profile	Profili	Profil	Profil- spojovacia lišta pre pevnú časť kúti
21	1	T Dichtung	"T" gasket	"T"-tömítés	"T" těsnění	Cheder T	T-tesnilo	T-brtvilo	"T" tesnenie
22	1	Armatur	Faucet	Csapterlep	armatura	Baterie	armatura	miješalica	Batéria
23	1	Sifon	Siphone	Szifon	sifon	Sifon	sifon	sifon	Sifón

*Montageanleitung - Instructiuni de montaj - Mounting Instruction -
Navodlilo za monta o kadi - Návod k montáži vany – Uputi za
upotrebu – Návod na montáž sprchovej kabíny - Notice explicative - Útmutató a
zuhanykabin beszereléséhez – Návod na montáž*

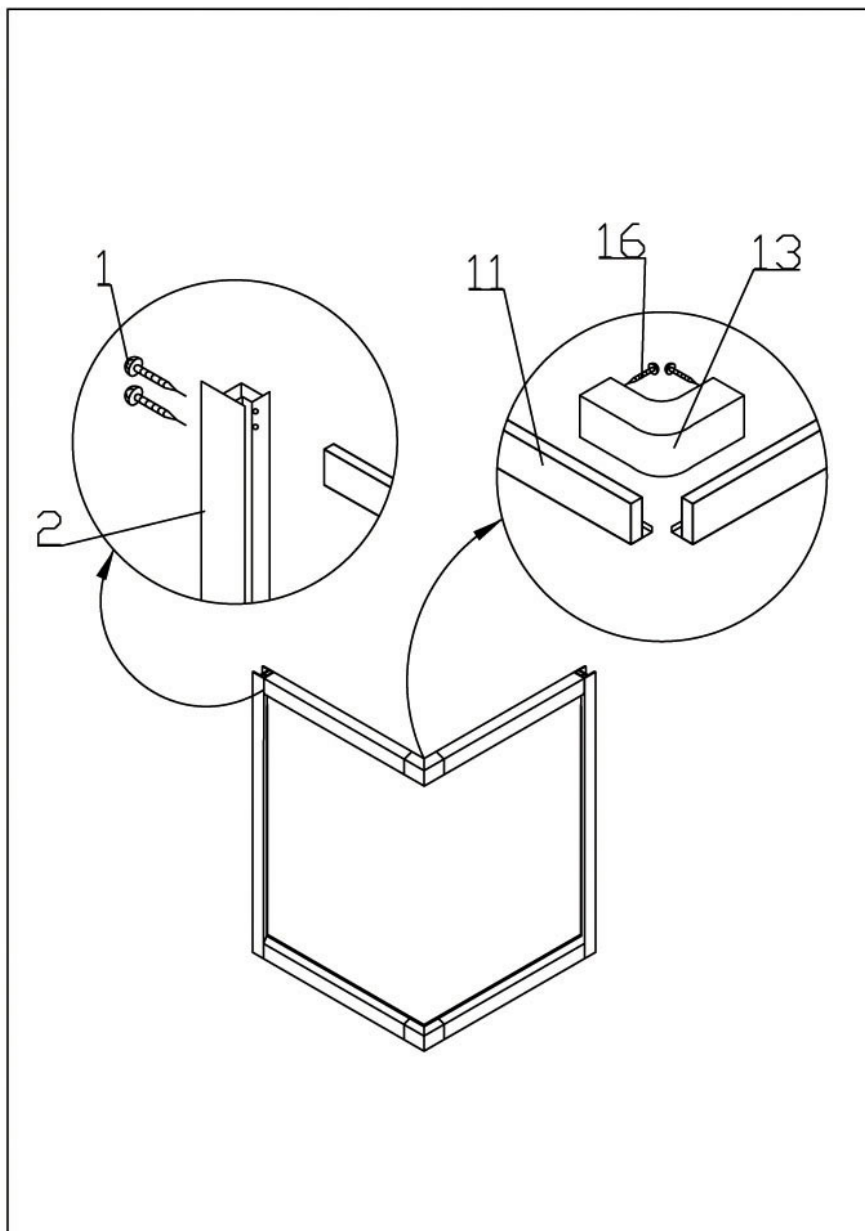

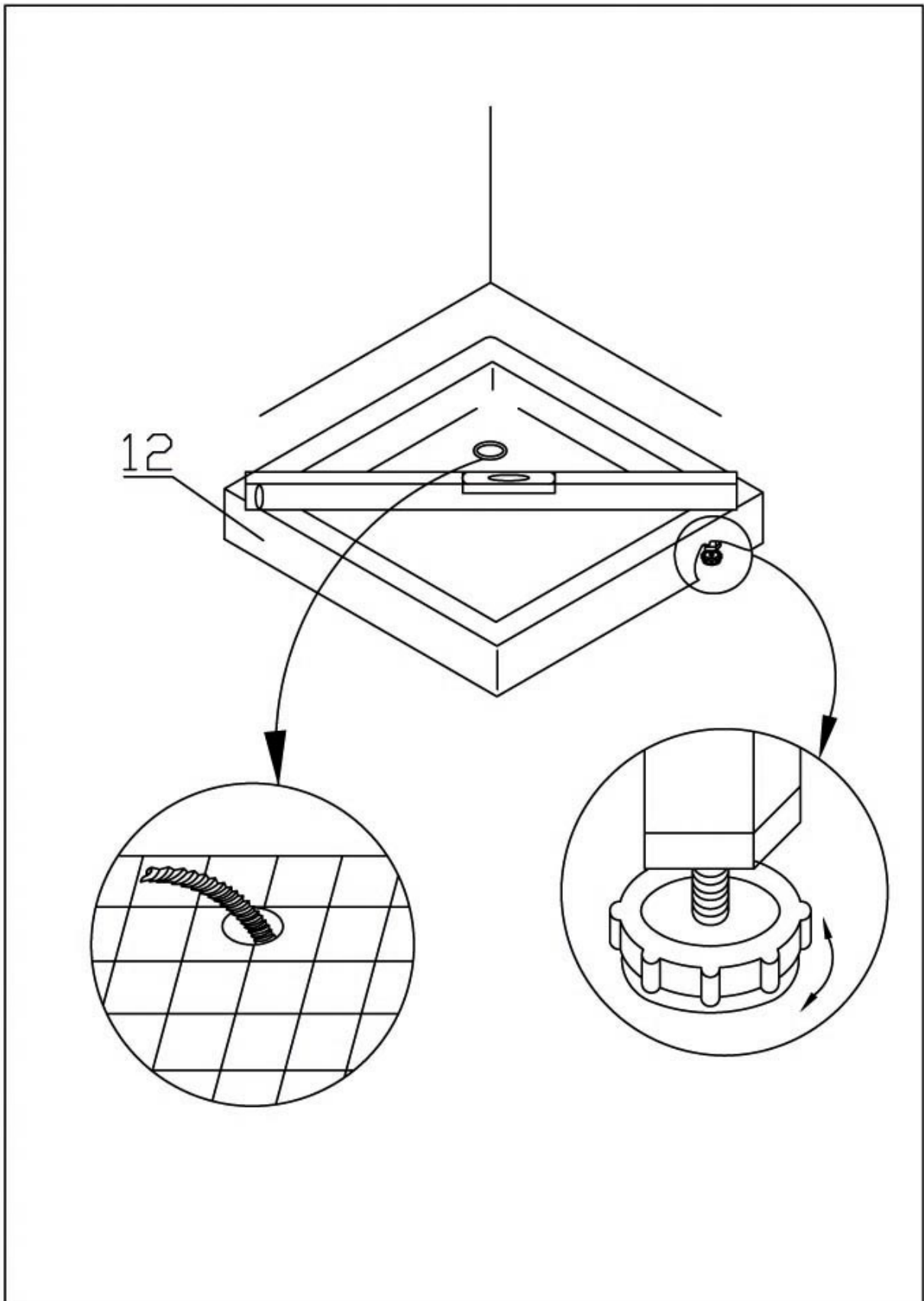

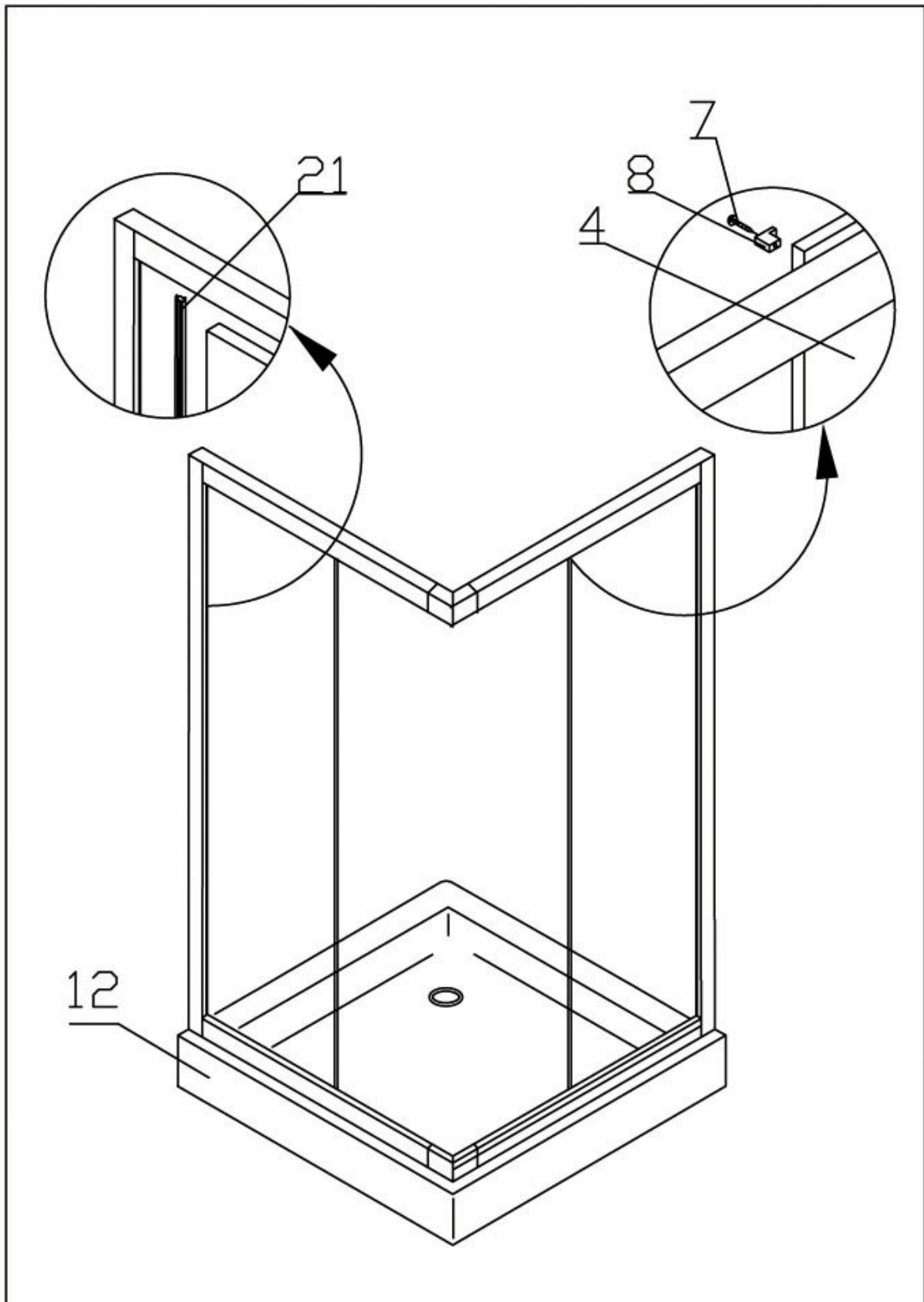

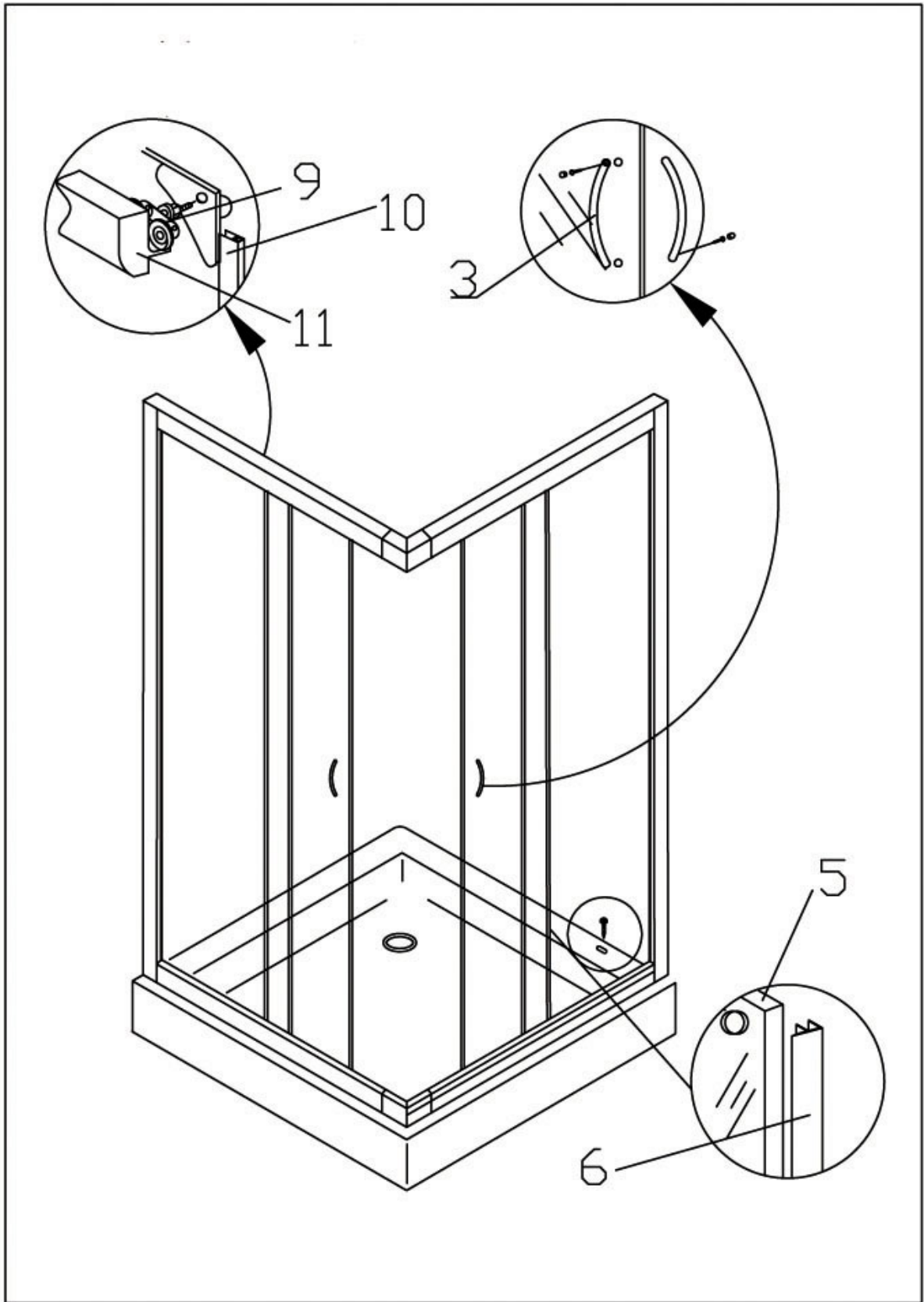

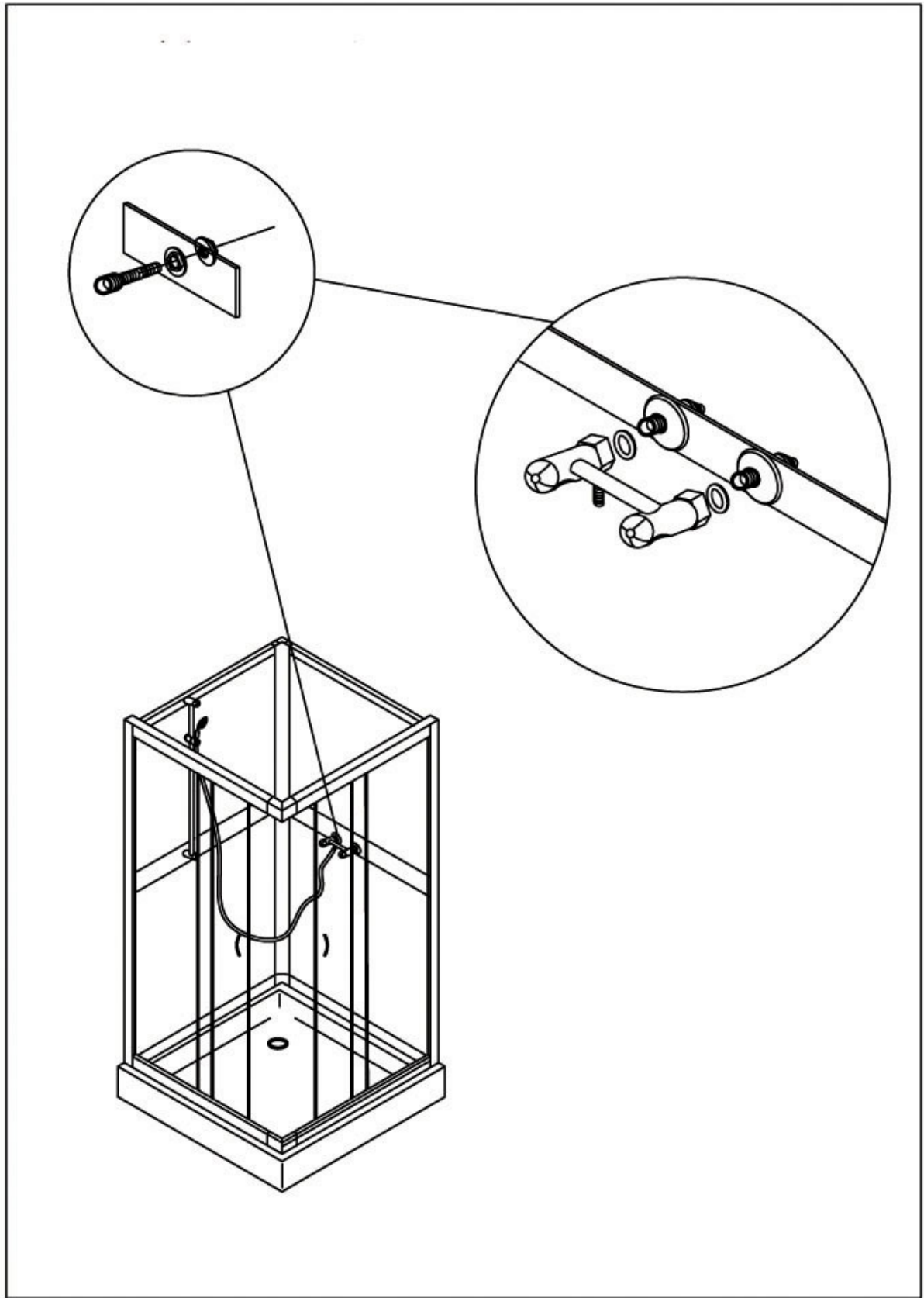

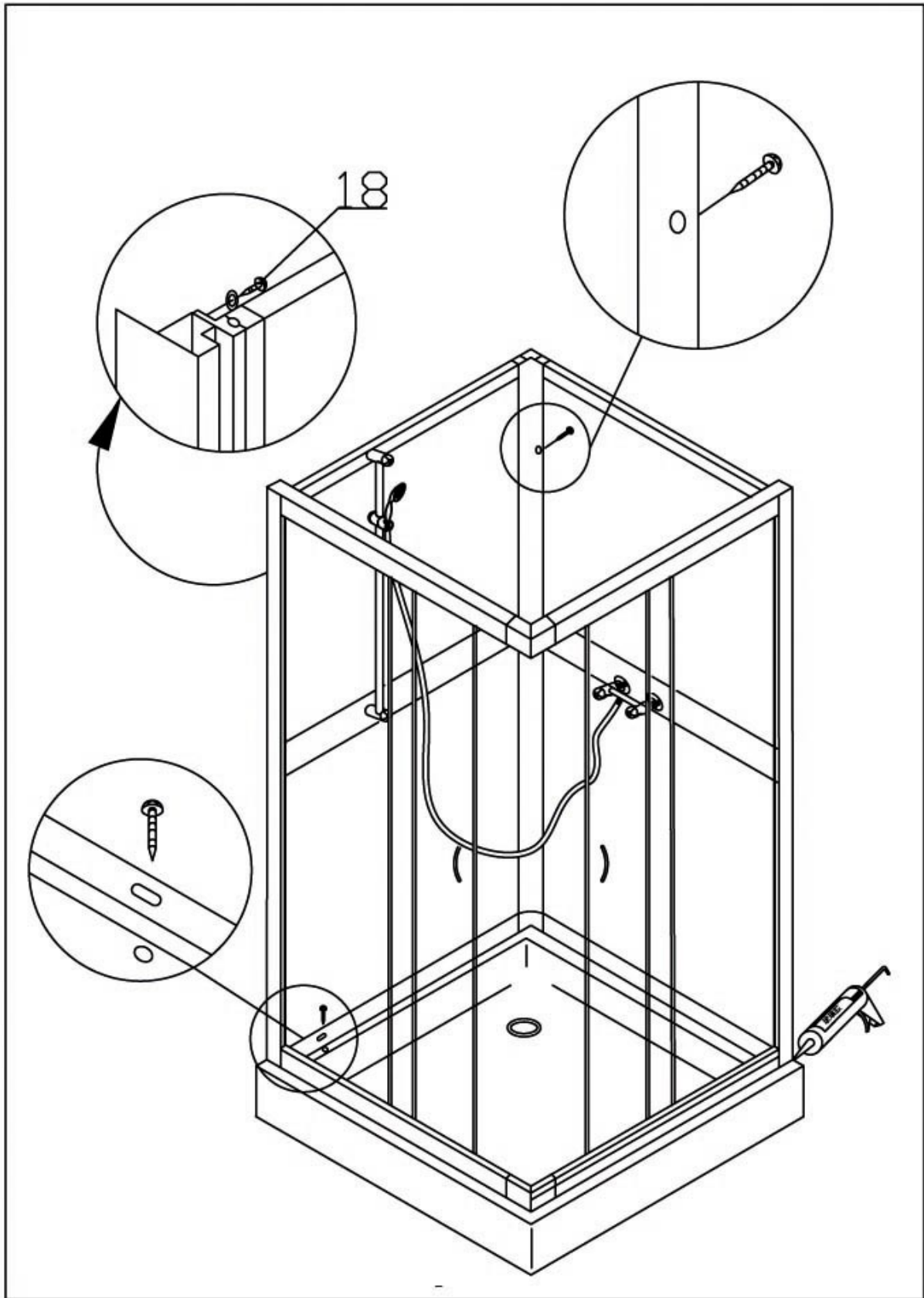

Vorwort

1. Bevor Sie die Duschkabine auspacken überprüfen Sie die Verpackung auf eventuelle Schäden. Spätere Reklamationen werden nicht anerkannt. Vor der Montage sind auch alle Teile auf Schäden und auf Vollständigkeit zu überprüfen. Bei Problemen kontaktieren Sie den Verkäufer bzw. uns zeitgerecht und Sie werden eine zufriedenstellende Antwort bekommen.
2. Für die Montage ist folgendes Werkzeug erforderlich: Bohrmaschine, Kreuzschraubenzieher, Wasserwaage, Maßband, Stift, Ringgabelschlüssel.
3. Bei geprägtem Glas oder Milchglas ist zu beachten, dass die glatte Seite nach Innen montiert wird.
4. Es wird jede Duschkabine werkseitig zu Testzwecken montiert, angeschlossen, getestet und wieder verpackt.
5. Die Brausetasse aufstellen und mittels verstellbarer Füße, so einstellen, dass kein Wasser in der Brausetasse bleibt. ACHTUNG: unbedingt testen. Spätere Reklamationen sind ausgeschlossen.
6. Die Montage darf nur durch autoritäre Fachfirmen (z.B. Installateur) durchgeführt werden, ansonsten erlischt die Garantie. (Siehe auch Hinweis für Anschluss von Wasser und Strom)
7. Es ist die beiliegende Aufbauanleitung einzuhalten, sowie müssen alle Teile zusätzlich gegeneinander mit Sanitärsilikon abgedichtet werden (Silikon Dichtheitsprobe). Weiters müssen alle Schrauben, Schlauchklemmen, usw. auf ihre Festigkeit und Dichtheit überprüft werden. Es könnte sich durch den Transport etwas gelockert haben.

Montage

ACHTUNG!!! Die nicht vorhandenen Löcher (siehe Bild 1/2/3) müssen nach Ausrichten der Kabine mit den mitgelieferten Bohrern (im Montagepaket) gebohrt werden. Die bereits vorhandenen Löcher sind produktionsbedingt eingebracht. Alle Teile sind gemäß nachfolgender Montageanleitung miteinander zu verschrauben, wobei die Löcher hierfür mittels Stahlbohrer gebohrt werden müssen. Gegebenfalls können bei Passgenauigkeit die vorhandenen Bohrungen mitbenutzt werden.

- 1:Richten Sie die Brausetasse(12) mit Hilfe einer Waage aus und montieren den Sifon.
- 2: Verschrauben Sie die Profile (2) mit den Führungsschienen (11) und verwenden Sie die Schrauben (1).
- 3:Stecken Sie die Glasfixteile (4) in den Alu-Rahmen (2/11) und fixieren Sie die Glasfixteile mit den Plastikhaltern (7).
- 4:Stellen Sie den Alu-Rahmen (2/4/11) auf die Brausetasse (12) und verschrauben Sie den Rahmen mit den Rückwänden (14/20/15), danach fixieren Sie das gesamte Gestell auf der Brausetasse (12).
- 5:Montieren Sie die Rollen (8) oben auf beiden Schiebetüren (6) und hängen Sie die Türen in die obere Führungsschiene danach montieren Sie die Rollen. Stecken Sie die Dichtleisten (5) auf die Schiebetüren.
- 6:Montieren Sie die Griffe(3) auf den Schiebetüren(6) und stecken Sie die T-Dichtung(21) zwischen Profil (2) und Fixglas (4).
- 7:Montieren Sie die Armatur (22) und die Brausestange (17) auf den Rückwänden (14/15).
- 8:Stellen Sie sowohl sicher das Sie die Schrauben gut festgezogen haben, als auch dass die Türen leicht verschließbar sind. Führen Sie eine genaue Kontrolle durch! Wenn es eine undichte Stelle geben sollte, bessern Sie diese mit Silikon aus!

INSTALLATIONS – WARTUNGS – GARANTIE – SICHERHEITS – UND NUTZUNGS BESTIMMUNGEN FÜR FERTIGDUSCHEN (ALLE MODELLE)

1. WASSERINSTALLATION:

(Bauseits) Der Anschluss darf nur von einem behördlich konzessionierten Installationsunternehmen durchgeführt werden. Die Installationsvorschriften der örtlichen Wasserversorgungsunternehmen sowie die Bestimmungen der DIN 1988 sind strengstens zu beachten. Für den Abwasseranschluss ist ein Geruchsverschluss vorzusehen.

ACHTUNG: Keine Starren Rohrverbindungen zwischen Fertigdusche und Wasserleitung – Bruchgefahr !!! Diese Leitung muss durch einen Rohrunterbrecher Bauart A2 nach DIN 1988 gesichert sein. Die Anschlüsse müssen flexibel sein, sodass eine ungehinderte Wartung oder Service jederzeit möglich ist.

Die Wassertemperatur des Wassers, welches über die Armaturen und Brausen einfließt darf max. 60°C betragen. Der Wasserdruck darf max. 4 bar betragen.

Generell sind für die Wasserinstallation alle gesetzlichen Vorschriften einzuhalten.

2. WASSERABLAUF: (Bauseits) Ø 40mm (Ø 50mm)

Es muss ein flexibles-ausziehbares Zwischenstück (mit 50 cm) zwischen Siphon und Kanalanschluss verlegt werden, sodass ein wegschieben bei Wartung oder Service möglich ist.

3. GARANTIEBESTIMMUNGEN:

Die Garanzzeit besteht während der gesetzlich vorgeschrieben Zeit ab Kaufdatum. Dieses muss anhand eines Kassazettel oder eines Zahlungsbeleges – der Name des Händlers und das Verkaufsdatum – aufscheinen.

Kundendienste für das Verkaufsgebiet Österreich: Es werden nur schriftlich gemeldete Kunden-Dienstaufträge, wie z. B. für Garantiesätze durchgeführt, bzw. angenommen, wenn hierzu eine schriftliche Meldung mit nachweislichem Kaufbeleg (Kassabeleg, ...) beim Kundendienst vorliegt.

Die Garantie bezieht sich auf Reparaturen und Austausch von Bauteilen des Gerätes, die von der Firma SANOTECHNIK anerkannt werden müssen. Die Interventionsgebühr geht zu Lasten des Kunden, die direkt an den Kundendienst zu entrichten ist. Nicht jedoch auf Ein- und Ausbau-, sowie alle weiteren Folgekosten, diese sind ausgeschlossen. Betriebsgeräusche berechtigen nicht zur Mängelrüge.

Von der Garantie ausgenommen sind defekte Teile, deren Fehler auf Nachlässigkeit, unsachgemäßen Gebrauch, gebrauchsbedingte Abnutzung, fehlerhafte Installation, Wartung durch unbefugtes Personal, Transportschäden zurückzuführen sind, wie z. B. Sicherungen, dekorative Elemente usw.

Durch mangelhafte Einhaltung der Bedienungsanleitung lehnt der Hersteller jegliche direkte und indirekte Haftung auf Personen- oder Sachschäden ab.

Durch indirekte Schäden, w. z. B. Folgeschäden durch mangelnden Gebrauch oder allfällige Entfernung haftet der Hersteller nicht.

Bei Reparaturen nach Ablauf der Garanzzeit, werden die ausgetauschten Teile, der Arbeitsaufwand und die Fahrtspesen – nach den geltenden Sätzen – in Rechnung gestellt. Die aktuellen Spesensätze können Sie beim Kundendienst erfragen.

4. NUTZUNGSBESTIMMUNGEN und PFLEGE:

Die Fertigduschkabine ist immer sauber zu halten um bakterielle Verunreinigungen zu vermeiden. Verwenden Sie nur milde, biologische Reinigungsmittel. Reinigen Sie immer mit einem weichen Tuch nach.

ACHTUNG!---ACHTUNG!---ACHTUNG!

Die Fertigduschkabine ist vor fixen Einbau nochmals sorgfältig auf eventuelle sichtbare Schäden zu überprüfen, inklusive den montierten Komponenten. Das gleiche gilt für die Oberflächenbeschaffenheit der Fertigduschkabine, weiters muss unbedingt ein Probelauf durchgeführt werden.

Mounting Preparation

1. After opening the case, read this introduction carefully, check all the packed parts, examine the shower cabinet for shipping damage. If there is any problem, please contact the local seller or our company directly in time. You will get a satisfactory answer.
2. Necessary tools: drilling machine, stone drill ($\varnothing=6\text{mm}$), crosstip screwdriver, water-level, meter stick, pencil.
3. With structured or imprinted glass make sure that the smooth side of the glass faces the inner side.
4. It is installed each shower cubicle work-page for test purposes, connects, tests and packs again.
5. The douche cup positions and by means of adjustable feet, puts in a way, that no water remains in the douche cup. RESPECT: necessarily test. Later complaints are impossible.
6. The montage can become implemented only through authoritarian compartment companies (for example plumber), otherwise the guarantee goes out. see also hint for connection of water and stream,
7. It is the enclosed construction instruction to be paused, as well as all parts must be sealed with sanitary silicone (silicone denseness test) additionally against each other. All screws, tube clamps, etc. its solidity and denseness is checked. Something been able to relax through the transportation.

Mounting

CAUTION!!! All parts have to be mounted how its written in the mounting instructions. If there are no holes at the top cover, shower tray and back wall (picture 1/2/3) you need to use a drilling machine to drill the holes youreself. The drills wich are needed are in the mounting package.

- 1:Set scales-quite geared up the shower tray (12).Install the drain pipe
- 2: Connecting (2) fixed profile &(11) bend rail with (1) connecting screws.
- 3:put (4) fixed glass door into (11) bend rail & (2) fixed profile .
- 4:put (6) sliding door into (11) bend rail from the inner middle of the bend raill.
- 5:put (5) anti-water plastic strips on the sliding glasses
- 6:Fix (7) plug and screws ST3.5*9.5 at the inner of (11)bend rail
- 7:Fix the handles
- 9:You bandage the glass panel (14)&(15) with the connection profile ,use screws fot it ,plase make the same on which of the connection profile and fixed profile.
- 10:fix (22) mixer on the left glass panel profile,
- 11:put the shower enclosure on the shower tray

Általános tudnivalók

1. Kérjük, hogy az áru átvétele után közvetlenül győződjön meg arról, hogy valamennyi rész/alkatrész hiánytalanul és sértetlenül megtalálható a csomagban. (Külön figyelmet szenteljen az üveg részeknek!) Bármilyen hiány vagy sérülés esetén időben értesítse viszonteladóját vagy a Sanotechnik Kft-t. Utólagos reklamációt nem fogadunk el.
2. Az összeszereléshez a következő eszközök szükségesek: fúrógép, csillagcsavarhúzó, villáskulcs, vízmérték, mérőszalag, ceruza.
3. Mintás vagy tejüvegnél ügyeljen arra, hogy a sima oldal kerüljön belülré.
4. Helyes beállítás esetén a zuhanytálcában nem maradhat jelentős mennyiségű víz. FIGYELEM! Mindenképpen PRÓBÁLJA KI! Utólagos reklamációt nem fogadunk el.
6. Az összeszerelést csak szakképzett szerelők végezhetik. Szakszerűtlen beavatkozás és az útmutató be nem tartása a garancia elvesztését vonja maga után. (Olvassa el a vízbekötési utasításokat!)
7. Ellenőrizze, hogy minden csavart jól meghúzott és az ajtók záródnak, ellenőrizzen továbbá minden csavart, csőbilincset, kábelcsatlakozót, stb. annak szorosságát és tömítettségét illetően, mert a szállítás során meglazulhat valamelyik darab. A kifogástalan tömítettség érdekében az első használat előtt a csatlakozási pontokat kívülről szaniterszilikonnal fugázza ki. A szilikonozás helyeit felhordás előtt tisztítsa meg a szennyeződésektől (víz, por, stb.) és zsírtalanítsa. Használatba vétel előtt győződjön meg róla, hogy a tömítőanyag megszilárdult. A nem megfelelő tömítésből adódó problémák nem képezik reklamáció tárgyát.
8. A kabin beépítése, körbe burkolása csak a vevő/felhasználó saját felelősségére történhet, ha ezzel a későbbi karbantartási, javítási munkákat nem akadályozza.

Összeszerelés

Figyelem!!

A kabin egyes részei (tetőelem, zuhanytálca, hátfal) a termékcsalád több tagjánál is azonosak, emiatt előfordulhat, hogy a furatok nem teljesen stimmelnek, esetleg nincsenek gyárilag kiképezve. Ahol a szerelési útmutató szerint szükséges, kellő körültekintéssel, a szerelési csomagban található fémfúró segítségével fúrja ki illetve újra a furatokat.

Összeszerelés

Figyelem!!

A kabin egyes részei (tetőelem, zuhanytálca, hátfal) a termékcsalád több tagjánál is azonosak, emiatt előfordulhat, hogy a furatok nem teljesen stimmelnek, esetleg nincsenek gyárilag kiképezve. Ahol a szerelési útmutató szerint szükséges, kellő körültekintéssel, a szerelési csomagban található fémfúró segítségével fúrja ki illetve újra a furatokat.

1. Állítsa be a zuhanytálcát (12) a későbbi (végleges) helyére, majd az állítható lábak és vízmérték segítségével szintezze ki. Helyes beállítás esetén a tálcában nem maradhat jelentős mennyiségű víz.
FIGYELEM! Mindenképpen PRÓBÁLJA KI! Utólagos reklamációt nem fogadunk el.
Szerelje fel a lefolyót. A kabinnal szállított lefolyócső kizárólag teszt-célokra szolgál!
Megjegyzés: A zuhanytálca előlapja kivittől függően levehető.
2. Csavarozza össze az hátfalakat (14, 20, 15), majd az összeszerelt elemeket emelje a zuhanytálcára (12) és rögzítse azokat.
3. Csavarozza össze (1) az alsó és felső vezetősínt (11) a profilokkal (2). Csavarozza fel (8) a rögzítőket (7). Amennyiben gyárilag nincs összeszerelve, helyezze a tömítő szilikon csíkot (21) a fix üvegfalak (4) és a profilok (2) közé, majd tolja helyére a fix üvegfalakat. A csavarok meghúzása előtt ellenőrizze, hogy a fix üvegfalak nem feszülnek-e. Szükség esetén a profilok furatait fúrja újra.
4. Állítsa az így összeállított üveges részt a tálcára, majd csavarozza össze a teljes kabint.
5. Szerelje fel a fogantyúkat (3), görgőket (9), a tömítést (5) és a mágnescsíkot (10) az ajtókra (6), majd tolja az ajtókat a vezetősínekbe (11).
6. A csapot (22) flexibilis csövek (nem tartozék!) segítségével kösse rá a hideg- és melegvíz fal csatlakozójára és szerelje fel a zuhanysínt (17).
7. Ellenőrizze, hogy minden csavart jól meghúzott és az ajtók megfelelően záródnak.
A tálca és a kabin, valamint a profilok és az üvegfalak csatlakozó éleit a kifogástalan tömítettség érdekében kívülről szaniter szilikonnal fugázza ki. A szilikonozás helyeit felhordás előtt tisztítsa meg a szennyeződésektől (víz, por, stb.) és zsírtalanítsa. Használatba vétel előtt győződjön meg róla, hogy a tömítőanyag megszilárdult. A nem megfelelő tömítésből adódó problémák nem képezik reklamáció tárgyát.

A HIDROMASSZÁZS ZUHANYKABINOK BEKÖTÉSI, KARBANTARTÁSI ÉS GARANCIAFELTÉTELEI

- VÍZBEKÖTÉS:** A bekötést csak szakképzett szerelők végezhetik a mindenkor előírások figyelembevételével.
FONTOS: A vízbekötéshez kizárólag flexibilis csövet használjon, a merev csövek eltörhetnek. A vezetékét lássa el csőmegszakítóval, a lefolyó-csatlakozást pedig búzzárával. Ajánljuk, hogy építsen be vízszűrőt közvetlenül a bejövő vízóra után. Ezzel megvédheti csaptelepeit és háztartási gépeit a fizikai szennyeződések és a vízkő lerakódásától.
A víz hőmérséklete a szerelvények miatt nem lehet magasabb 60°C-nál. A víznyomás nem haladhatja meg a 4 bart.
- LEFOLYÓ: Ø 40 mm (Ø 50 mm)**
A szifont és a csatornacsatlakozót egy kb. 50 cm-es flexibilis csővel kösse össze, amely karbantartás vagy javítás esetén eltávolítható.
- JÓTÁLLÁS:** A jótállás a vásárlás dátumától kezdve áll fenn. A jótállás feltétele a vásárlást igazoló blokk/számla, amelyen olvashatóan szerepel az eladó/viszonteladó neve, címe és a vásárlás dátuma. A jótállási igényt írásban, a vásárlás helyén, a számlával együtt kell benyújtani.
A jótállás kizárólag olyan javításokra, illetve azon részek/alkatrészek cseréjére vonatkozik, amelyeknél a reklamáció jogosságát a SANOTECHNIK Kft. elismeri. A jótállás nem terjed ki a gondatlanságból, természetes elhasználódásból, szállítási sérülésből, illetve szakszerűtlen használatból, szerelésből vagy javításból származó hibákra. Nem érvényes a jótállás a nem gyártási hibára visszavezethető közvetett károk esetén.
A kezelési útmutató be nem tartása miatt bekövetkezett személyi sérülésekért vagy vagyoni károkért a gyártó semmilyen felelősséget nem vállal.
A jótállás csak a termék javítására/cseréjére vonatkozik. A további költségeket (kibontás, újbóli beszerelés) csak akkor térítjük, ha a termék anyaghibás, s erre csak a rendszeres használat során derül fény. A beszerelés mindenkor az útmutató alapján történjen!
A terméket az esetleges javítási munkákra való tekintettel (kibontás, újbóli beszerelés) mindig úgy építse be, hogy bármikor problémamentesen ki tudja emelni és a ki- illetve visszaszerelés során a csempe vagy egyéb anyagok ne sérüljenek.
Az összeszerelést csak szakképzett szerelők végezhetik. Szakszerűtlen beavatkozás és az útmutató be nem tartása a jótállás elvesztését vonja maga után.
- HASZNÁLATI UTASÍTÁS és GONDOZÁS:** A kabint mindig tartsa tisztán az esetleges bakteriális szennyeződés elkerülése végett. Kizárólag karcmentes, nem vegyi tisztítószereket és puha kendőt használjon.
FIGYELEM!--- FIGYELEM!--- FIGYELEM!
A kabin végleges beépítése előtt gondosan ellenőrizze, hogy valamennyi rész/alkatrész és a látható felületek sértetlenek, továbbá mindenképp próbálja ki a kabint működés közben.

PŘÍPRAVA NA MONTÁŽ

- Po otevření krabice si pozorně přečtěte tento návod, zkontrolujte všechny části balení, dle seznamu v bodě 2, prohlédněte sprchovou kabinu, zda není mechanicky nebo jinak poškozená. Pokud se vyskytne jakýkoli problém, kontaktujte ihned svého prodejce, který vám poskytne uspokojivou odpověď.
- Potřebné nástroje: vrtačka, vrták (\varnothing 6mm), křížový šroubovák, vodováha, metr, tužka.
- Při montáži dílů strukturovaného nebo potíštěného skla dbejte, aby hladká strana skla byla uvnitř sprchového koutu.
- Každý sprchovací kout je v továrně za účelem testování smontován, připojen, otestován a zase zabalen! Dále byly provedeny zkoušky užité hodnoty TUV.
- Nainstalujte sprchovou vaničku a přestavitelnými patkami ji nastavte tak, aby ve vaničce nezůstala žádná voda. POZOR: Bezpodmínečně proveďte zkoušku! Pozdější reklamace jsou vyloučeny!
- Montáž samotnou může provádět jen firma Sanotechnik nebo autorizované odborné firmy (např. instalatér), jinak zaniká záruka. Viz také pokyny k připojení vody a proudu.
- Dodržujte přiložený návod k montáži. Všechny díly musejí být dodatečně vzájemně utěsněny sanitárním silikonem (silikon, zkouška těsnosti). Dále zkontrolujte pevnost a těsnost všech šroubů, hadicových spon, kabelových spojek, atd., které se mohly při transportu uvolnit.

MONTÁŽNÍ NÁVOD

- Sprchovou vaničku (12) usaďte do vodorovné polohy a namontujte sifon.
- Sešroubujte profily (2) s vodími profily (11) použijte šrouby (1).
- Fixní sklo vložte (4) do hliníkového rámu (2/11) a fixní sklo zajistěte plastovými držáky (7).
- Hliníkový rám (konstrukci složenou z hliníkových profilů a vodících oblouků) (2/4/11) postavte na sprchovou vaničku (12) a hliníkový rám sešroubujte se zadními stěnami (14/20/15), následně konstrukci spojte se sprchovou vaničkou (12).
- Namontujte vodící kolečka (8) do předvrtaných otvorů obou částí skleněných dveří (6) a ty pak zavěste do horního pojezdového profilu.
Nasaďte těsnící lišty (5) na hranu dveří.
- Namontujte úchytky (3) na dveře (6) a vložte těsnění ve tvaru T (21) mezi profily (2) a fixní sklo (4).
- Namontujte armaturu (22) a držák sprchy (17) na zadní stěny (14/15).
- Ujistěte se, že všechny šroubované spoje jsou pevně dotaženy a dveře jdou lehce posunovat.
Proveďte kompletní kontrolu všech spojů, případné netěsnosti odstraňte použitím sanitárního silikonu!

INSTALAČNÍ, ZÁRUČNÍ, BEZPEČNOSTNÍ PODMÍNKY A PODMÍNKY ÚDRŽBY A POUŽÍVÁNÍ PARNÍCH SPRCH (VŠECHNY MODEL Y)

1. VODOVODNÍ INSTALACE (ze strany investora):

Připojení může provést jen úředně schválený instalační podnik. Dodržovat instalační předpisy místní vodárny rovněž i ustanovení DIN 191111. K připojení odpadní vody je určen protizápachový uzávěr.

POZOR: Mezi sprchu a vodovodní potrubí neinstalovat tuhé trubkové spoje – nebezpečí zlomení!! Toto vedení musí být zajištěno přerušovačem trubek typu A2 podle DIN 191111. Přípojky musejí být ohebné, takže je možné kdykoliv provést údržbu nebo servis. Obecně pro instalaci elektrického proudu a vody dodržovat všechny zákonné předpisy.

2. ODTOK VODY: (ze strany investora): \varnothing 40 mm (\varnothing 50 mm)

Mezi sifon a kanálový adaptér položte flexibilní výsuvný mezikus (50 cm), takže je možné kdykoliv provést údržbu nebo servis.

3. Záruční podmínky:

Záruční doba se řídí zákonem předepsanou lhůtou a začíná dnem koupě. Toto je třeba prokázat pokladní stvrzenkou nebo platebním dokladem – jméno obchodníka a datum prodeje. Zákaznické servisy pro oblast Rakousko: Budou prováděny jen písemně nahlášené služby zákazníkům jako např. pro záruční položky, popř. akceptovány, bude-li zákaznickému servisu předloženo písemné hlášení s doložitelným nákupním dokladem (pokladní stvrzenka...). Záruka se týká oprav a výměny konstrukčních prvků přístroje, které musejí být uznány firmou SANOTECHNIK. Poplatek za zprostředkování jde k tíži zákazníka, který je nutno zaplatit přímo zákaznickému servisu. Ne však áklady na montáž a demontáž, rovněž i všechny další následné náklady, tyto jsou vyloučeny. Provozní hluk neopravňuje k reklamaci závady. Záruka se netýká defektních dílů, jejichž defekt lze odvodit z nedbalosti, neodborného používání, opotřebení podmíněného používáním, chybné instalace, údržby neoprávněným personálem, transportních škod, jako např. pojistky, filtry, čerpadla, dekorační prvky atd. Záruka neplatí i u příčin, které nejsou pokládány za výrobní vady přístroje, jako např. při kolísání napětí, blesku, elektrolýze, korozi a obecně u všech příčin, které jsou způsobeny vlastnostmi vody a elektrickým a hydraulickým napájením nebo jim jsou přisuzovány. Při nedodržování návodu k obsluze odmítá výrobce jakékoliv přímé nebo nepřímé ručení za poranění osob nebo věcné škody. Za nepřímé škody, např. následné škody na základě chybného používání nebo případného vyřazení, výrobce neručí. U oprav po uplynutí záruční lhůty budou vyúčtovány vyměněné díly, pracovní náklady a jízdní výlohy podle platných sazeb. Aktuální sazby náhrad výloh si můžete vyžádat u zákaznického servisu.

4. POUŽITÍ K URČENÉMU ÚČELU A ÚDRŽBA:

sprchu stále udržujte v čistotě, aby bylo zabráněno rozmnožování bakterií. Používejte jen mírné biologické čisticí prostředky a měkkou utěrku.

POZOR! – POZOR! – POZOR!

Před konečnou montáží ještě jednou pečlivě zkontrolovat eventuální viditelná poškození sprchového koutu, včetně namontovaných komponent. To stejné platí pro povrch parního sprchového koutu, dále musí být bezpodmínečně proveden zkušební běh.

Instructiuni premergatoare montajului

1. Dupa desfacerea ambalajului, cititi cu atentie aceste instructiuni, verificati toate componentele si asigurati-va ca nu au survenit deteriorari in urma transportului. Daca apare vreo problema, adresati-va firmei noastre si problema dumneavoastra va fi rezolvata.
2. Scule necesare: bohrmasina, burghiu ($\varnothing=6\text{mm}$), surubelnita cu cap cruce, boloboc, banda izoliera si creion.
3. In cazul cabinelor din sticla serigrafata, verificati ca peretii din sticla sa fie indreptati cu partea mata spre interior.
4. Inainte de montaj se recomanda verificarea cu atentie a componentelor cabinei de dus, pentru a se evita posibile defecte, care pot aparea in urma transportului sau a altor factori.Reclamatii ulterioare nu sunt acceptate (lucru valabil si in cazul in care partea de sticla a cabinei s-ar sparge, ca urmare a conditiilor mai sus enumerate).
5. Cadita se aseaza in pozitie orizontala pe o suprafata plana si se fixeaza cu ajutorul picioarelor reglabile, astfel incat apa sa se scurga uniform. ATENTIE: TESTAREA este obligatorie! Reclamatii ulterioare nu sunt acceptate!
6. Montajul poate fi realizat numai de catre firme autorizate (sau instalatori autorizati),in caz contrar se pierde dreptul la garantie. (A se vedea instructiuni pentru racordarea electrica si la retea de apa).
7. Se recomanda respectarea instructiunilor de montaj, potrivit carora toate componentele se monteaza si se etanseaza cu silicon sanitar. In continuare, a se verifica toate suruburile, colierele pentru furtun si cablul electric, pentru a evita posibile pagube produse in urma transportului.
11. Inainte de montajul definitiv al cabinei in locul stabilit, se recomanda efectuarea unui ultim test!

Montaj

ATENTIE!!! Montajul trebuie efectuat conform instructiunilor. Daca nu exista gauri in capacul cabinei , cadita sau panelul de dus (foto 1/2/3) este necesar sa le faceti cu ajutorul unei bormasini.Suruburile se afla in chitul de montaj.

- 1:Asezati cadita (12) cu ajutorul unei nivele si montati sifonul.
- 2: Montati profilul (2) pe sinele culisante (11) si strangeti cu suruburile (1).
- 3:Fixati partea de sticla (4) de profilele de aluminiu (2/11) si fixatile cu ajutorul clemelor din plastic (7).
- 4:Asezati profilele (2/4/11) pe cadita (12) si fixatile de partile de sticla din spate (14/20/15), dupa care fixati intreg ansamblul de cadita (12).
- 5:Montati rolele (8) pe usile (6) si asezati usile in sinele culisante
Montati chederele de etansare (5) pe cantul usilor.
- 6:Montati manerele (3) pe usile (6) si montati chederele-T (21) intre profilul metalic (2) si partea fixa de sticla (4).
- 7:Montati bateria (22) si suportul de dus (17) pe partile din spate (14/15).
- 8:Verificati daca sunt stranse toate suruburile si daca usile culiseaza usor.Verificati daca exista scurgeri si etansati cu silicon sanitar pentru mediu umed.

INSTRUCTIUNI DE INSTALARE / MONTAJ -INTRETINERE-GARANTIE – NORME DE SIGURANTA

1. INSTALATIA DE APA:

Racordul la instalatia de apa poate fi realizat numai de catre firme de instalatii autorizate, care sunt obligate sa respecte atat normele locale, cat si normele DIN 191111. Pentru scurgerea apei, cabina de dus este prevazuta cu o garda de apa.

ATENTIE: Nu folositi piese de legatura rigide intre conducte -pericol de spargere!

Conducta trebuie prevazuta pentru siguranta cu o mufa de tip A2 conform DIN 191111. Este necesar ca racordurile folosite pentru instalare sa fie flexibile, pentru a asigura o mai buna posibilitate de intretinere cat si o interventie facila in cazul unei eventuale defectiuni.

2. EVACUAREA APEI: \varnothing 40mm (\varnothing 50mm)

Pentru evacuarea apei se recomanda montarea unui racord flexibil (de 50 cm) intre sifon si scurgerea in pardoseala, pentru a facilita conditiile de intretinere si posibilele interventii in cazul unei eventuale defectiuni.

3. GARANTIE

Termenul de garantie este mentionat in certificatul de garantie.Acesta este valabil pe o perioada de 1 an de la data facturarii produsului. Eventualele reparatii sunt efectuate fara plata in perioada de garantie numai daca problemele au survenit in urma unui defect de fabricatie. Daca defectiunea apare in urma problemelor legate de montaj, iar acesta nu a fost asigurat de catre un instalator autorizat, atunci firma se declina de orice fel de responsabilitati privind defectul produsului si de cheltuielile legate de repararea acestuia.

4. INSTRUCTIUNI DE FOLOSIRE SI INTRETINERE

Cabina de dus trebuie intretinuta si pastrata tot timpul curata, pentru a impiedica depuneri bacteriale. Folositi numai detergenti biologici care sa nu fie corozivi.Stergeti intotdeauna cu un prosop moale. Display-ul de comanda se clateste numai cu apa curata.

ATENTIE!

Cabina de dus si componentele acesteia trebuie analizate cu minutiozitate inainte de montajul definitiv, pentru a verifica potentialele defectiuni aparute in timpul montajului. In urma acestei verificari, trebuie facuta in prealabil o proba.

Predgovor k montaži

1. Preden razpakirate kabino za tuširanje, preverite ali je embalaža mogoče poškodovana. Kasnejše reklamacije ne bodo priznane. Prav tako je potrebno pred montažo preveriti, ali so vsi deli na razpolago. V nasprotnem primeru, se pravočasno obrnite na našo prodajo in dobili boste ustrezen odgovor.
2. Za montažo potrebujete naslednje orodje: vrtni stroj, sveder za kamen ($\varnothing = 6 \text{ mm}$), križni izvijač, libela, meter, svinčnik.
3. Pri vlečenem in mlečnem steklu je potrebno paziti, da je gladka stran stekla montirana na notranji strani kabine za tuširanje.
4. Vsaka tuš kabina je tovarniško predsestavljena, priključena, testirana in ponovno zapakirana.
5. Postavite tuš kad na način in s pomočjo nastavljivih nogic tako, da v njej ne ostaja voda. **POZOR: Opravite TEST!** Kasnejše reklamacije so izključene!
6. Montažo samo lahko opravi le podjetje in od njega pooblaščen strokovno podjetje (npr. Inštalater), v nasprotnem primeru ni garancije. Glej tudi napotke za priklop vode in elektrike.
7. Ob montaži ravnajte po navodilih za postavitvev, ter v nadaljevanju še dodatno zatesnite vse dele drugega z drugim s sanitarnim silikonom. (silikonski vodotesni preiskus). Prav tako je potrebno preveriti vse vijake, spojke in kabelske spojke na njihovo čvrstost in tesnost, saj je lahko med transportom prišlo do njihove zrahljanosti

Montáž

POZOR!!! Neexistujúce otvory (vid' obrázok 1/2/3) treba podľa vybavenia kabíny prevrtat' za pomoci dodaných skrutiek (v montážnom sete). Existujúce otvory sú používané pri výrobe kabíny. Všetky časti zmontujte dohromady podľa návodu na montáž, pričom otvory prevrtajte za pomoci vrtačky. Kvôli presnosti môžete použiť existujúce otvory.

1. Postavite pršno kad vodoravno na mesto montaže (12) in priklopite sifon.
2. Privijte profile (2) z vodili (11) – uporabite vijake (1)
3. Vtaknite fiksne steklene dele (4) v alu-profile (2/11) in jih fiksirajte s plastičnimi držali (7).
4. Postavite alu-profil (2/4/11) na pršno kade in privijte profil s hrbtnimi stranicami (14/20/15), nato vse skupaj fiksirajte na pršno kad (12).
5. Zmontirajte koleščke zgoraj na obojna drsna vrata (6) in jih obesite na zgornje vodilo. Nato montirajte še koleščke spodaj. Natakните še tesnila (5) na drsna vrata.
6. Zmontirajte ročaje (3) na drsna vrata (6) in natakните T-tesnilo (21) med profil (2) in fiksno steklo (4).
7. Zmontirajte armaturo in vodilo za prho na hrbtno stranice (14/15).
8. Preverite, da so vsi vijaki dobro priviti in da se vrata z lahkoto zapirajo/odpirajo. Natančno preverite montiran izdelek. S silikonom zatesnite morebitne nevodotesne predele.

INŠTALACIJSKA NAVODILA – VZDRŽEVANJE – GARANCIJA – VARNOSTNA NAVODILA – NAVODILA ZA UPORABO

1. VODOVODNI PRIKLJUČEK (mesto vgradnje)

Priklop na vodovodno omrežje lahko izvede samo ustrezno usposobljen pooblaščen vodoinštalater. Pri tem je potrebno upoštevati zahteve krajevno pristojnega vodovodnega podjetja in okoljevarstvene predpise. Za odvod vode je potrebno uporabiti sistem sifona. **POZOR:** da preprečimo možnost loma cevi, ne smemo uporabiti toge zveze za povezavo tuš kabine z vodovodnim omrežjem! Ta vod mora biti varovan s cevnim ventilom izvedbe A2 po DIN 191111. Povezave je potrebno izvesti z gibljivimi cevmi, kar zagotavlja nemoteno vzdrževanje in servisiranje.

Temperatura vode, ki teče preko armature in tuša lahko znaša maksimalno 60°C. Tlak vode v ceveh pa le lahko največ 4 bare.

2. ODTOK

(mesto vgradnje) $\varnothing 40 \text{ mm}$ ($\varnothing 50 \text{ mm}$)

Povezavo sifona in priključka na kanalizacijo je potrebno izvesti z gibljivo cevjo (min. 50 cm). Zveza mora biti razstavljiva tako, da lahko zaradi enostavnejšega vzdrževanja in servisiranja tuš kabino odmaknemo.

3. GARANCIJSKI POGOJI

1. Garancija velja v zakonsko določenem roku od dneva prodaje na osnovi računa ali potrdila o plačilu z datumom dneva prodaje in podpisom ter žigom prodajalca.
2. Garancija velja za popravila okvar in zamenjavo delov naprave opravljenih z vednostjo podjetja SANOTECHNIK. Stroški interventnega posega gredo v breme uporabnika plačljivo direktno na račun servisne službe. V to niso zajeti stroški demontaže in vgradnje ter stroški, ki bi zaradi tega nastali. Šum delujoče naprave zaradi principa delovanja ne spada med okvare.
3. Garancija ne zajema okvar ali poškodb nastalih zaradi nepazljivosti, nepravilne uporabe, nepravilno izvedene inštalacije, popravila s strani nepooblaščenih oseb, poškodb pri transportu in obraba delov zaradi samega principa delovanja (filtri, varovalke, črpalke, dekorativni elementi ipd).
4. Garancija ne velja tudi v primeru, ko okvara ne nastopi zaradi tovarniške napake, npr. padca napetosti, udara strele, elektrolize, korozije ali drugih splošnih vzrokov nanašajočih se na posebne lastnosti vode, sistema električnega in hidravličnega napajanja, kot tudi iz njih izhajajočih lastnosti kot možnost nastanka okvare.
5. Proizvajalec ne prevzema nobene neposredne ali posredne odgovornosti v primeru poškodbe ljudi ali škode na stvareh nastale zaradi nepazljivosti ali neupoštevanja navodil o obratovanju.
6. Proizvajalec ne odgovarja za škodo nastalo posredno kot posledica nepravilne uporabe ali neupoštevanja varnostnih pravil.
7. Za popravila opravljena po izteku garancijske dobe se zaračuna vrednost zamenjanih delov, čas dela in prevozni stroški po veljavnem ceniku. Podrobne informacije dobite pri vaši servisni službi.

4. NAVODILA ZA VZDRŽEVANJE in UPORABO

Redno vzdržujte čistočo tuš kabine, saj tako preprečite nastajanje in razvoj bakterij. Za čiščenje uporabljajte samo blaga, biološko neoporečna čistilna sredstva in mehke krpe. Za čiščenje upravljalne enote uporabljamo samo čisto vodo. Kadar tuš kabine ne uporabljate, je potrebno izklopiti električno napajanje. Temperature parne kopeli so bistveno nižje kot v klasični savni. Priporočljiv čas povprečne parne kopeli je 23 do 20 minut pri temperaturi zraka 45°C.

Predriječ o montaži

1. Prije no što ispakirate kabinu za tuširanje, provjerite, da nije ambalaža možda oštećena. Kasnije reklamacije neće biti priznate. Isto je tako potrebno prije montaže provjeriti, dali su svi djelovi na raspolaganju. U suprotnom slučaju obratite se pravovremeno na našu prodaju i dobit ćete zadovoljavajuć odgovor.
2. Za montažu treba vam sledeća radna oprema: bušilica, svrdlo ($\varnothing = 6 \text{ mm}$), odvijač, libela, metar, olovka.
3. Kod vučenog i mlječnog stakla potrebno je paziti na to, da je glatka strana montirana sa unutrašnje strane kabine za tuširanje.
4. Svaka kabina za tuširanje tvorinički je već sastavljena, priključena, testirana te ponovno rastavljena i upakirana
5. Postavite kadu za tuširanje na način i pomoću podešavajućih nogu tako, da u njoj ne ostaje voda. **POZOR:** napravite TEST! Kasnije su reklamacije isključene.
6. Montažu može izvesti samo poduzeće odnosno od njega ovlašteno drugo poduzeće, koje je za montažu stručno usposobljeno (npr. inštalater), jer u suprotnom slučaju garancija otpada. Vidi i uputstva za priključenje vode i elektrike.
7. Montažu izvodite prema uputstvima za postavljanje, te u nastavku još dodatno zatjesnite sve djelove između sebe pomoću sanitarnog silikona (silikonski vodotjesni test). Isto tako potrebno je provjeriti sve vijke, spojke te kabelske konektore na njihovu čvrstost i tjesnost, pošto je moguće, da je u transportu došlo do njihove ohlapnosti.

Montaza

POZOR!!! Luknje, ki niso na razpolago (glej sliko 1/2/3) je potrebno po uravnovesenju kabine povrtati z dobavljenimi svedri (v montaznem paketu). Luknje, ki so ze na razpolago so tovarnsko narejene. Vse dele je potrebno sestaviti po navodilu za montazo, pri cemer je luknje potrebno navrtati s svedrom za kovino. Po potrebi se lahko uporabijo luknje, ki so ze tovarnsko navrtane.

1. Stavite tuš kadu vodoravno na mjesto montaže (12) te priključite sifon.
2. Pričvrstite profile (2) sa vodećim profilima (11) - upotrebite vijke (1).
3. Stavite fiksne staklene dijelove (4) u alu profile (2/11) te ih fiksirajte plastičnim držačima (7).
4. Stavite alu profil (2/4/11) na tuš kadu i spojite isti sa zadnjim stranicama (14/20/15). Sve ukupno fiksirajte na tuš kadu (12).
5. Montirajte kotačiće gore na oba klizna vrata (6) te ih objesite na gornji vodeći profil. Iza toga montirajte kotačiće sa donje strane vratiju. Umjestite još brtvila (5) na klizna vrata.
6. Montirajte rukohvate (3) na klizna vrata (6) te stavite T-brtvilo (21) između profila (2) i fiksnog stakla (4).
7. Montirajte miješalicu i vodeću cijev za tuš ručicu na stjenke (14/15).
8. Provjerite, da li su svi vijci dobro učvršćeni te da se vrata mogu zatvarati/otvarati. Dobro provjerite montiran proizvod. Silikonom zatjesnite moguće netjesne dijelove.

UPUTSTVA ZA INŠTALIRANJE - ODRŽAVANJE - GARANCIJA - SIGURNOSNA UPUTSTVA - UPUTSTVA ZA RUKOVANJE

1. VODOVODNI PRIKLJUČAK (mjesto ugradnje)

Priključenje na vodovodnu mrežu može napraviti samo odgovarajuće usposobljen i ovlašten vodoinštalater. Potrebno je pridržavanje lokalnog vodovodnog preduzeća te propise za zaštitu okoline. Za odvod vode potrebno je upotrebiti sistem sifona. **POZOR:** da spriječimo mogućnost lomljenja cijevi, ne sme se upotrebiti toga cijev za vezanje kabine za tuširanje vodovodnom mrežom. Vezanje je potrebno napraviti gipkim cijevima, što osigurava nesmetano održavanje i servisiranje. Taj vod mora biti osiguran i cijevnim ventilom tipa A2 prema DIN 191111.

2. ODVOD VODE (mjesto ugradnje) $\varnothing 40 \text{ mm}$ ($\varnothing 50 \text{ mm}$)

Vezanje sifona i priključnog elementa na kanalizaciju potrebno je napraviti gipkom cijevi (min. 50 cm). To priključenje mora biti izvedeno tako, da se može rastaviti zbog jednostavnijeg održavanja i servisiranja, kod kojeg moramo kabinu za tuširanje odmaknuti.

3. GARANCIJSKI UVJETI

1. Garancija važi u zakonski propisanom roku od dana prodaje na osnovu računa ili potvrde o plaćanju s datumom dana prodaje, potpisom i štambiljem prodavaoca.
2. Garancija važi za popravke kvarova i zamjenu djelova uređaja napravljenih zu suglasnost poduzeća SANOTECHNIK. Svi troškovi interventnih radova idu na račun korisnika i plaćaju se direktno servisnoj službi. U te nisu uračunati troškovi demontaže i ugradnje te troškovi, koji bi zbog toga nastali. Zvuk djelujućeg uređaja, zbog principa rada, ne spada među kvarove. Garancija ne obuhvaća kvarove i oštećenja nastalih zbog nepazljivosti, nepravilne upotrebe, nepravilno izvedene inštalacije, opravki sa strane neovlaštenih osoba, oštećenja u transportu i izrabljenost djelova zbog samog principa rada (filtri, osigurači, pumpe, dekorativni elementi itd).
3. Garancije ne važi i u slučaju, ako kvar nastupa zbog tvorničke greške, npr. pad napona, udara strele, elektrolize, korozije ili drugih općih uzroka, koji se odnose na posebne sobine vode, sistema električnog i hidrauličnog napajanja, kao i iz njih izlazećih osobina kao mogućnost nastanka kvara.
4. Proizvođač ne preuzima nikakve neposredne ili posredne odgovornosti u slučaju oštećenja ljudi ili štete na stvarima, koje su nastale zbog nepazljivosti ili neuvažavaje uputa o radu i djelovanju.
5. Proizvođač ne odgovara za štetu, koja je nastala posredno kao posledica nepravilne upotrebe ili neuvažavganja sigurnosnih pravila.
6. Za popravke napravljene nakon isteka garancijske dobi, zaračuna se vrijednost zamjenjanih djelova, radno vreme, prevozní troškovi prema važećem cjenovniku. Podrobne informacije možete dobiti kod vaše servisne službe.

4. UPUTSTVA ZA ODRAŽAVANJE I UPOTREBU

Redovno održavajte čistoću kabine za tuširanje, jer ćete tako sprečiti razvoj bakterija. Za čišćenje upotrebljavajte samo blaga, biološko neoporečiva sredstva za čišćenje i mekane krpe. Za čišćenje regulacije upotrebljavajte samo čistu vodu. Ako kabine za tuširanje ne upotrebljavate, dobro je isključiti električni napon. Temperature parne kupke bitno su niže neu klasičnoj savni. Preporučujemo vreme parne kupke od 23 do 20 minuta kod temperature zraka od 45°C.

Predslov

1. Po otvorení krabice si pozorne prečítajte tento návod, skontrolujte všetky časti balenia, podľa zoznamu v bode 2, Skontrolujte sprchovú kabínu, či nie je mechanicky alebo inak poškodená. Pokiaľ sa vyskytne akýkoľvek problém, Ihneď kontaktujte svojho predajcu, ktorý Vám poskytne uspokojivú odpoveď.
2. Potrebné nástroje: vŕtačka, vrták (Ø 6mm), krížový šrobovák, vodováha, meter, ceruzka.
3. Pri gravírovanom skle alebo mliečnom skle, je potrebné namontovať hladkú stenu skla do vnútra.
4. Každá sprchovacia kabína je zmontovaná, zapojená, testovaná a znovu zabalená výrobcom kvôli splneniu testovacích účelov.
5. Sprchovú vaničku umiestniť a pomocou nastavovateľných nožičiek nastaviť tak, aby nezostávala vo vaničke žiadna voda. **POZOR:** bezpodmienečne vyskúšať. Neskoršia reklamácia je vylúčená.
6. Montáž smú vykonávať iba autorizované odborné firmy (napr. inštalatér), inak záruka zaniká. (pozri tiež upozornenie na pripojenie vody a prúdu).
7. Je potrebné dodržať priložený návod na montáž, taktiež sa musia všetky diely dodatočne zatesniť so sanitárnym silikónom (silikón - kontrola tesnosti). Ďalej treba skontrolovať všetky skrutky, hadicové spojky, či sú namontované na pevno a či sú tesné. Transportom by sa mohlo niečo uvoľniť.

Montáž

POZOR!!! Neexistujúce otvory (vid' obrázok 1/2/3) treba podľa vybavenia kabíny prevrtáť za pomoci dodaných skrutiek (v montážnom sete). Existujúce otvory sú používané pri výrobe kabíny. Všetky časti zmontujte dohromady podľa návodu na montáž, pričom otvory prevrtajte za pomoci vŕtačky. Kvôli presnosti môžete použiť existujúce otvory.

- 1: Postavte vaničku (12) a dajte ju do roviny za pomoci vodováhy a potom namontujte sifón.
- 2: Priskrutkujte profily (2) s vodiacimi lištami (11) a dotiahnite skrutky (1).
- 3: Vložte pevné sklenené diely (4) do hliníkových profilov (2/4/11) a zafixujte ich plastovými držiakmi (7).
- 4: Vložte hliníkové profily (2/4/11) do sprchovej vaničky (12) a priskrutkujte ich spolu so zadnými stenami (14/20/15), potom podoťahujte celý komplet spolu s vaničkou (12).
- 5: Priskrutkujte na dvere kolieska (8) na zásuvných dverách (6) potom zasuňte dvere do vodiacich líšt.. Pripevnite tesnenia (5) na zásuvné dvere.
- 6: Priskrutkujte madlá (3) na zásuvné dvere (6) a vložte T-tesnenie (21) medzi profil (2) a sklenený diel (4).
- 7: Namontujte batériu (22) a sprchový držiak (17) na zadné steny (14/15).
- 8: Presvedčte sa či sú všetky skrutky pevne dotiahnuté, aj či sú dvere ľahko otvárateľné.
Prevedte dôkladnú kontrolu! Pokiaľ nájdete nejakú netesnosť, tak ju utesnite silikónom!

INŠTALÁCIA – ÚDRŽBA – ZÁRUKA – BEZPEČNOSTNÉ A UŽIVATEĽSKÉ PREDPISY PRE HOTOVÉ SPRCHY (VŠETKY MODEL Y)

TECHNICKÉ DAJE: Vodný tlak 1 – 3 bar, max. 60° WW, max. 9° DH

1. INŠTALÁCIA VODY:

Prívod vykonať iba úradný koncesovaný inštalačný podnik. Je potrebné čo najprísnejšie dbať na inštalačné predpisy miestneho dodávateľa zásobovania vodou tak ako aj na predpisy DIN 191111. Na odtok odpadovej vody je potrebný protizápachový uzáver.

POZOR: Nepoužívať žiadne neohybné trubkové spoje medzi parnou sprchou a prívodom vody – nebezpečenstvo ich prasknutia !!! Tento prívod musí byť zabezpečený prerušovačom rúrky – typu A2 podľa DIN 191111. Tieto prívody musia byť flexibilné, aby údržba alebo servis boli stále možné, bez akýchkoľvek zábran.

Voda, ktorá preteká batériami alebo sprchou môže mať teplotu max. 60°C. Vodný tlak môže byť najviac 4 bar. Všeobecne je potrebné na inštaláciu vody, aby sa dodržali zákonné predpisy.

2. ODTOK VODY: Ø 40mm (Ø 50mm)

Medzi sifón a kanálový prípoj sa musí osadiť pružný vyťahovací medzičlánok (s 50 cm), aby sa dal odsunúť pri údržbe alebo servise.

ZÁRUKA:

Záručná doba začína od zákonom predpísaného času, od dátumu kúpy na základe pokladničného bloku alebo platobného dokladu s menom kupujúceho a dátumom predaja.

Záruka sa vzťahuje na opravy a výmenu súčiastok z prístroja, ktoré musia byť firmou SANOTECHNIK uznané. Intervenčný poplatok ide na ťarchu zákazníka, ktorý je potom uhradený zákazníckym servisom. Avšak montáž a demontáž nie, ale všetky ostatné následné náklady sú vylúčené. Prevádzkový hluk neopravňuje podanie reklamácie. Záruka sa nevzťahuje na poškodené diely, ktorých chyba vznikla nedbalosťou, nesprávnym používaním, užívateľsky podmieneným opotrebením, chybnou inštaláciou, údržbou neoprávneným personálom, škody spôsobené transportom – sa vzťahujú na reklamáciu: poistky, dekoratívne elementy atď.

Výrobca odopiera nedostatočným dodržaním obslužného návodu akékoľvek priame alebo nepriame ručenie na osoby, ktoré spôsobili škodu alebo vecné škody.

Nepriamymi škodami ako napr. následné škody kvôli nedostatočnému upotrebeniu alebo možným oddialením výrobcu neručí.

Pri opravách po uplynutí záručnej doby, sa fakturujú vymenené súčiastky (diely), vynaložená práca a cestovné náklady podľa platnej sadzby. Aktuálne sadzby výdavkov je možné získať v zákazníckom servise.

5. UŽÍVATEĽSKÉ PREDPISY A STAROSTLIVOSŤ:

Sprchovacia kabína sa má vždy udržiavať v čistote kvôli bakteriálnemu znečisteniu. Používajte iba jemné biologické čistiace prostriedky. Utierajte vždy s jemnou handričkou..

POZOR!--- POZOR!--- POZOR!---

Sprchovaciú kabínu treba skontrolovať ešte pred konečným zabudovaním, či nemá nejaké možné viditeľné škody, vrátane namontovaných komponentov. To isté platí pre stav povrchu kabíny, zvyšok sa musí bezpodmienečne skontrolovať v skúšobnom chode.

INŠTALÁCIA– ÚDRŽBA – ZÁRUKA – BEZPEČNOSTNÉ A UŽÍVATEĽSKÉ PREDPISY PRE PARNÉ SPRCHY (VŠETKY MODELÝ)

1. INŠTALÁCIA VODY:

Inštaláciu vody smie vykonať iba úradný koncesovaný inštalačný podnik. Je potrebné čo najprísnejšie dbať na inštalačné predpisy miestneho dodávateľa zásobovania vodou tak ako aj na predpisy DIN 191111. Na odtok odpadovej vody je potrebný protizápachový uzáver.

POZOR: Nepoužívať žiadne neohybné trubkové spoje medzi parnou sprchou a prívodom vody – nebezpečenstvo ich prasknutia !!! Tento prívod musí byť zabezpečený prerušovačom rúrky – typu A2 podľa DIN 191111. Tieto prívody musia byť flexibilné, aby údržba alebo servis boli stále možné, bez akýchkoľvek zábran. Voda, ktorá preteká batériami alebo sprchou môže mať teplotu max. 60°C. Tlak vody môže byť najviac 4 bar.

Všeobecne je potrebné na inštaláciu vody a elektroinštaláciu, aby sa dodržali zákonné predpisy.

2. ODTOK VODY: Ø 40mm (Ø 50mm)

Medzi sifón a kanálový prípoj sa musí osadiť pružný vyťahovací medzičlánok (s 50 cm), aby sa dal odsunúť pri údržbe alebo servise.

3.ZÁRUKA:

Záručná doba začína od zákonom predpísaného času, od dátumu kúpy na základe pokladničného bloku alebo platobného dokladu s menom kupujúceho a dátumom predaja.

Služby zákazníkom predajnej oblasti v Rakúsku: realizované sú iba písomne hlásené zákaznícke- objednávky na služby, ako napr. záručné sadzby, ak sa ku nim v zákazníckom servise predloží písomné hlásenie s doloženým dokladom o kúpe (pokladničný doklad).

Záruka sa vzťahuje na opravy a výmenu súčiastok z prístroja, ktoré musia byť firmou SANOTECHNIK uznané.

Intervenčný poplatok ide na ťarchu zákazníka, ktorý je potom uhradený zákazníckemu servisu. Avšak montáž a demontáž nie, ale všetky ostatné následné náklady sú vylúčené. Prevádzkový hluk neopravňuje podanie reklamácie. Záruka sa nevzťahuje na poškodené diely, ktorých chyba vznikla nedbalosťou, nesprávnym upotrebením, užívateľsky podmieneným opotrebením, chybnou inštaláciou, údržbou neoprávneným personálom, škody spôsobené transportom ako napr. : poistky, filtre, čerpadlá, dekoratívne elementy atď. Záruka tiež neplatí pri dôvodoch, ktoré nesúvisia s výrobnými chybami ako napr. : kolísanie napätia, blesky, elektrolýza, korózia a všeobecne všetky príčiny, ktoré sa týkajú povahových vlastností vody, elektriny a hydraulického napojenia - nimi zapríčinené a im aj pripisované.

Výrobca odopiera nedostatočným dodržaním obslužného návodu akékoľvek priame alebo nepriame ručenie za osoby, ktorým bola spôsobená vecná škoda alebo boli poranené.

Nepriamymi škodami ako napr. následné škody kvôli nesprávnemu použitiu upotrebeniu alebo možným oddialením, výrobcu neručí.

Pri opravách po uplynutí záručnej doby, sa fakturujú vymenené súčiastky (diely), vynaložená práca a cestovné náklady podľa platnej sadzby. Aktuálne sadzby je možné získať v zákazníckom servise.

4. UŽÍVATEL'SKÉ PREDPISY A STAROSTLIVOST':

Parná sprcha sa má vždy udržiavať v čistote kvôli bakteriálnemu znečisteniu. Používajte iba jemné biologické čistiace prostriedky. Utierajte vždy s jemnou handričkou.

POZOR!--- POZOR!--- POZOR!---

Kabínu parnej sprchy treba skontrolovať ešte pred konečným zabudovaním, či nemá nejaké možné viditeľné škody, vrátane namontovaných komponentov. To isté platí pre stav povrchu kabíny, zvyšok sa musí bezpodmienečne skontrolovať v skúšobnom chode.